



## **РУКОВОДСТВО ПО ЭКСПЛУАТАЦИИ**

### **Ручная рычажная лебедка (монтажно-тяговый механизм) МТМ 1.6, МТМ 3.2**



**ВНИМАНИЕ!  
ПЕРЕД ИСПОЛЬЗОВАНИЕМ ВНИМАТЕЛЬНО  
ПРОЧИТИТЕ РУКОВОДСТВО ПО ЭКСПЛУАТАЦИИ**



## **Ручная рычажная лебедка**

---

*Уважаемый покупатель!*

*Мы благодарим Вас за выбор техники SKIPPER. Прежде, чем начать пользоваться лебедкой, обязательно ознакомьтесь с данным руководством. Несоблюдение правил эксплуатации и техники безопасности может привести к выходу из строя оборудования и нанести вред здоровью.*

*Руководство содержит информацию по эксплуатации и техническому обслуживанию лебедки и в случае перепродажи должно оставаться в комплекте.*

### **Наименование продукции**

Ручная рычажная лебедка (монтажно-тяговый механизм).

Модельный ряд: МТМ 1.6, МТМ 3.2 .

### **Назначение продукции**

Ручная рычажная лебедка МТМ (монтажно-тяговый механизм) Skipper (далее лебедка) предназначен для экономичного и безопасного подъема грузов при проведении монтажных, строительных и погрузо-разгрузочных работ. Лебедка имеет относительно простую конструкцию, небольшой вес и размеры, что значительно облегчает их транспортировку.

### **Принцип действия**

Лебедка с металлическим тросом работает на принципе системы рычагов, переключаемых вручную рукояткой переднего хода и рукояткой заднего хода, перемещая трос по прямой линии для реализации трех действий : подъема, перемещения по горизонтали и наклонной плоскости и удерживания в затянутом состоянии тяжеловесного груза, затрачивая на это минимум ручной силы. Захватывающий трещоточный механизм поочередно то натягивает, то отпускает трос в переднем и заднем блоке внутри корпуса лебедки, при этом, двигая вперед-назад рычагом переднего хода или рычагом заднего хода, можно двигать груз. После того, как трос будет вставлен в верхний зубчатый захват, а затем он пройдет в нижний зубчатый захват, он будет постоянно находится в зажатом состоянии между зубцами с помощью имеющейся для этих целей пружины. Благодаря тому, что зубчатая поверхность захватов создает увеличенную силу трения между собой, эта сила удерживает прочно трос при перемещении груза. Рычаг захватного механизма в этом случае наклонен назад от груза. С помощью других взаимодействующих рычагов, передний и задний зажимы попеременно двигают трос, который проходит через следующую пару верхнего и нижнего захватов и можно поднять груз или опустить. Все серийно выпускаемые лебедки имеют такие важные преимущества, как изменяемую рабочую чувствительность работающих пружин, возможность избежать затруднительные ситуации при путешествиях, иметь высокую механическую эффективность, большую износостойкость троса и многое другое. Зубчатые захваты очень надежны при работе и даже при длительной эксплуатации они сохраняют рабочее состояние и отличные операционные свойства, так как сделаны из превосходной стали, прошедшей качественную обработку. Рычаг переднего хода не имеет какого-либо предохранительного штифта. Он остановится в том случае, если вы рванете его слишком сильно или будет перегрузка по весу. Предохранительный штифт автоматически остановит рычаг, если допустимый вес груза будет превышен в 1,25 раза от установленной нормы. Но мы гарантируем, что даже после таких случаев, лебедка будет работать надежно.



### Технические характеристики

| Модель  | MTM 1.6     | MTM 3.2     |
|---|-------------|-------------|
| Грузоподъемность, кг  | 1600        | 3200        |
| Максимальный груз, кг   | 2400        | 4000        |
| Ручная сила для движения вперед, N                                | ≥343        | ≥441        |
| Макс. передвижение вперед (шарнирные соединения вперед/назад), мм | ≥55         | ≥28         |
| Диаметр троса, мм   | 11          | 16          |
| Габариты, мм  | 440x630x265 | 700x270x140 |
| Масса нетто, кг   | 12          | 28          |

### Общие указания по технике безопасности

1. Перед эксплуатацией лебедки внимательно прочитайте руководство по эксплуатации.
2. Масса груза не должна превышать грузоподъемности лебедки.
3. Убедитесь, что все опорные конструкции и устройства для фиксации груза, используемые с лебедкой, достаточно прочные, чтобы выдержать массу груза и оборудования. Если Вы сомневаетесь, проконсультируйтесь с квалифицированным специалистом.
4. Не используйте расширения для рукояток (удлинители).
5. Не используйте перекрученные и поврежденные тросы.
6. Не используйте поврежденную или неисправную лебедку.
7. Не поднимайте людей. Никогда не вставляйте под транспортируемым грузом.
8. На барабане всегда должно быть минимум 3 оборота троса.
9. Не используйте лебедку, если крюк открыт, деформирован или без предохранительной щеколды.
10. Следите, чтобы тросы не соприкасались с острыми краями.
11. Никогда не оставляйте без присмотра подвешенный груз.
12. Не раскачивайте подвешенный груз.
13. Перед каждым использованием проверяйте лебедку на повреждения. Немедленно заменяйте поврежденные детали.
14. Для работы с тросом всегда надевайте защитные перчатки. Не надевайте широкую одежду, которую могут защемить подвижные части лебедки.
15. Несоблюдение указаний по технике безопасности может привести к серьезным травмам персонала.

### Использование

#### Вставка троса:

- Опустите конец троса и нажимайте на рычаг вперед-назад.
- Когда Вы услышите щелчок, это значит, что захваты свободны. Теперь вы можете протянуть трос через нижнее отверстие лебедки.
- После того как трос выйдет наружу, его можно вытянуть на необходимую длину, а затем нажать рычаг заднего хода, чтобы надежно зафиксировать трос.

## Ручная рычажная лебедка

- Теперь, если вы будете нажимать рычаги переднего или заднего хода, ваш трос будет то заходить в лебедку, то выходить из нее.
- Таким образом, лебедка находится в рабочем состоянии и готова к работе. (Рис.1)

### Якорь:

- Специальный болт используется для крепления троса вокруг объекта, который будет служить якорем. Неподвижный конец троса соедините с крюком.
- На болтах имеются специальные пазы для закрепления и снятия их с троса. Вставьте болт в корпус лебедки, поверните его дважды, пока он не войдет надежно во второй паз.
- Теперь можно приступать к работе (Рис.2).

**⚠ ВНИМАНИЕ!** *Конец троса должен находиться в верхней части специального болта, а сам трос не должен чего-либо задевать, он должен проходить свободно.*

### Работа:

Подвесьте груз на крюк и дальше действуйте следующим образом:

1. Поднять (вперед), натянуть: нажимайте рычаг переднего хода (Рис. 3, А, В)
2. Опустить (назад), нажмите рычаг заднего хода (Рис. 3, С, Д)
3. Остановить. Всякий раз, когда вы поднимаете или опускаете груз, можно в любой момент зафиксировать его в нужном положении, для этого нужно нажать рычаг остановки.
4. Вытащить трос из лебедки. (Рис.1) В конце работы зубцы захватов раскроются сразу же, как только вы нажмете освобождающий рычаг, а затем трос выйдет из нижнего отверстия лебедки.

Очистите трос от грязи, продуйте его и храните его в таком виде, чтобы он всегда был готов к работе. В конце работы отожмите назад рычаг, но не оставляйте захваты долго в открытом состоянии, так как от этого может испортиться рабочая пружина.

## Предостережение

Перед работой с лебедкой вы должны проверить, надежно ли закреплены все винтовые соединения. Если обнаружите, что винтовые соединения слабо закреплены, то подтяните их. Затем нажмите один из рычагов и убедитесь, что механизмы лебедки работают правильно, а затем проверьте работу другого рычага. После того как трос будет вставлен в отверстие лебедки, его можно высунуть наружу или оставить внутри. Трос должен быть чистым, без петель, разрывов и других повреждений, в противном случае лебедка будет работать неправильно.

### Строго воспрещается:

- Нажимать оба рычага одновременно.
- Не нажимайте освобождающий рычаг во время поднятия груза.
- Никогда не дергайте за рычаг резко, чтобы не повредить страховочный болт. Никогда не используйте самодельный страховочный болт, можно использовать, если понадобится замена, только заводской болт!
- Никогда не используйте дополнительных рычагов, длина которых может каким либо образом меняться. Если такое произойдет, то за последствия вы будете отвечать сами!
- Никогда не становитесь на груз при остановках (за исключением случаев, когда вы находитесь в подъемной коляске). Когда один из рабочих работает в подобной коляске, следует учесть, что грузоподъемность лебедки в том случае уменьшается в

## Ручная рычажная лебедка

1/3 раза, а работающий должен принять меры предосторожности, чтобы избежать несчастного случая.

- Не позволяйте тросу крутиться! Всегда останавливайте такое вращение!
- Никогда не используйте для замены старого троса случайные тросы! Если такое случится или произойдет какой-нибудь несчастный случай, то за последствия отвечают сами работники. Когда диаметр рабочей части троса износиться на 10% , он должен быть заменен на новый трос. Никогда не вставляйте трос в верхнее отверстие корпуса лебедки (Рис. 4). Крюк не следует прикреплять с другой стороны лебедки. Если это не соблюдать, то вы не сможете выполнить работу и может произойти несчастный случай. Во избежание таких случаев необходимо во время работы выбирать надежный объект, за который можно закрепить трос лебедки, чтобы удерживать груз.
- Держите механизм в чистоте и всегда очищайте его от земли, грязи. Если лебедка сильно загрязнится, ее следует разобрать и почистить. После разборки не перепутайте ее части! Смажьте их для надежной работы!

### Принцип работы



Рис.1 Конец троса входящий и выходящий.

Нажмите освобождающий рычаг вперед так, чтобы вставить трос в верхнее отверстие корпуса лебедки.



Рис.2 Поверните болт с натягом дважды, так, чтобы он вошел во второй паз.

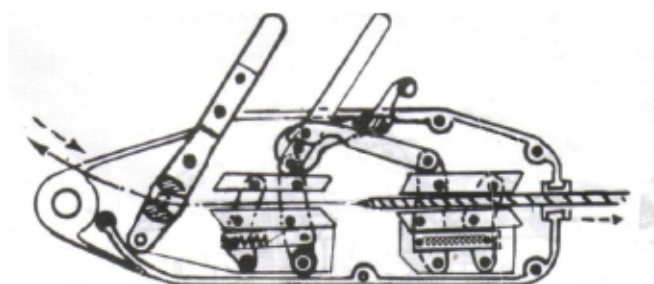

Рис.3 А Нажмите рычаг вперед (черный цвет-захватить, белый - отпустить).

## Ручная рычажная лебедка

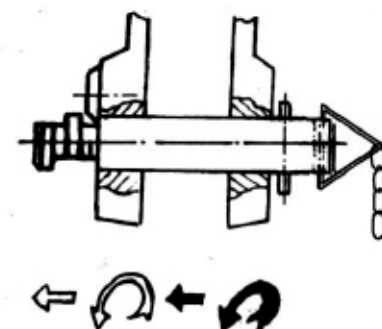

Рис. 3 В Поднять груз (перемещать груз вперед) Рычаг заднего хода (черный цвет - захватить, белый - опустить)

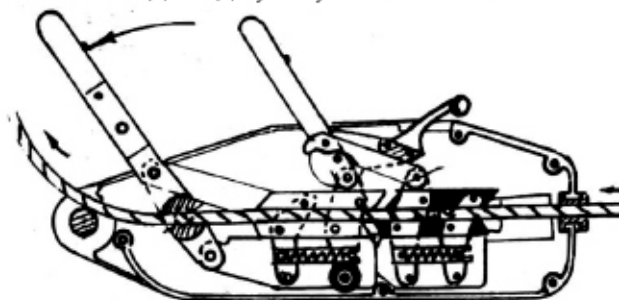

Рис 3 С Опустить груз (или перемещать груз назад): Нажать рычаг вперед (черный цвет - захватить, белый - опустить)

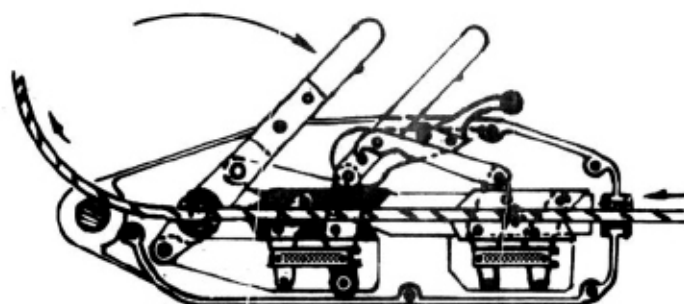

Рис 3 D Опустить груз (или перемещать груз назад): Нажать рычаг назад (черный цвет - захватить, белый - опустить)

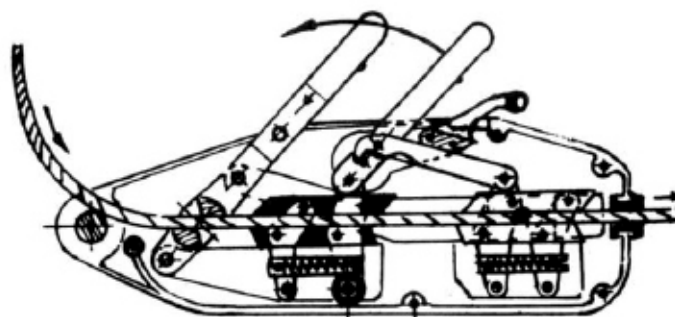

Рисунок.

Передвижение по наклонной плоскости.

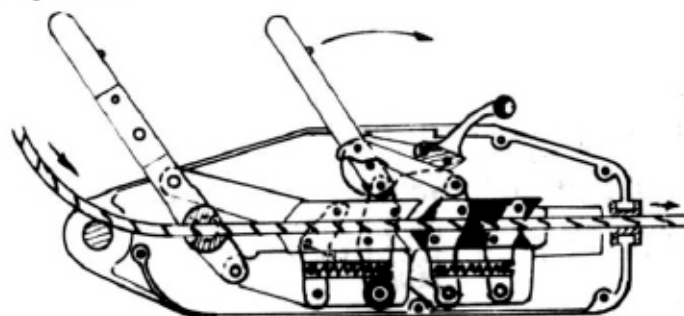
Возможности могут быть расширены, используя подвижные блок - шкивы.

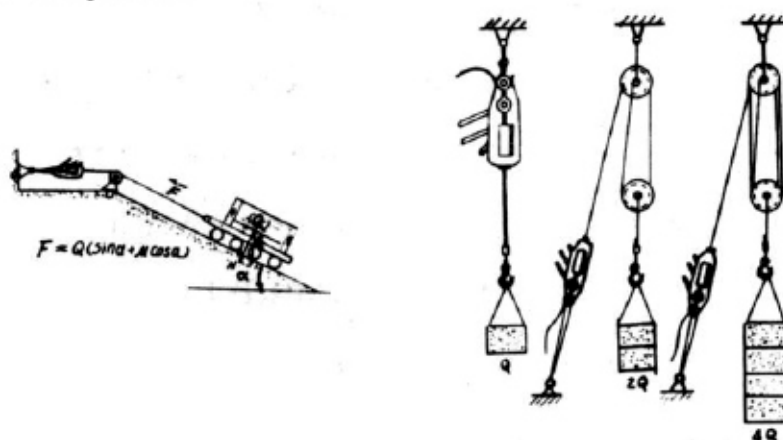

Рис.4



### Сфера применения

#### Высотное строительство

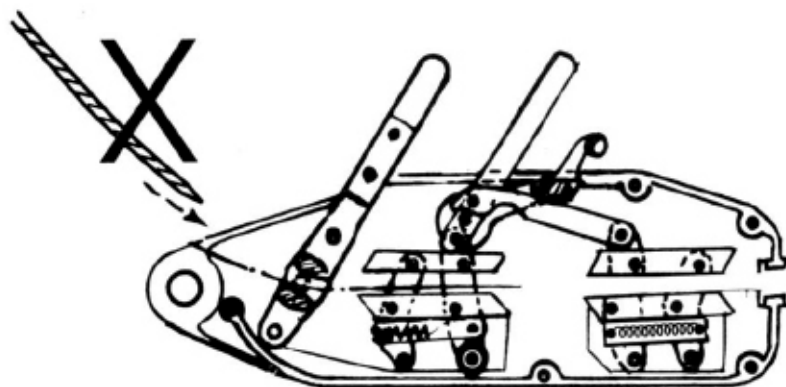
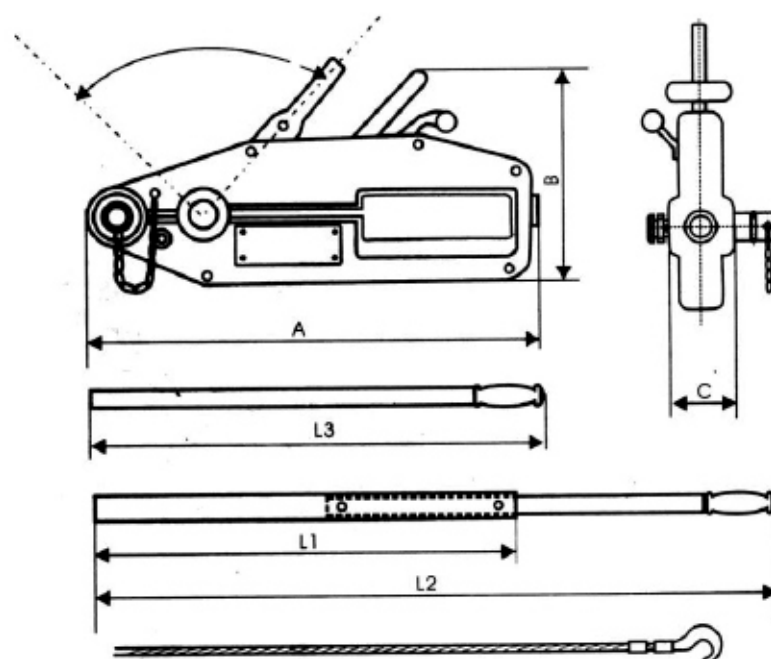
Подъём и закрепление опалубки, оперирование готовыми строительными деталями, перемещение рабочих люлек, подъём, установка и закрепление подмостей.

#### Специальное строительство

Например, мосты, башни и вышки, перемещение и закрепление опалубки, размещение стальных несущих конструкций и готовых строительных модулей, удержание временных висячих мостов, подъём и перемещение рабочих люлек.

#### Горноспасательная и аварийные службы (МЧС)

Спасение, высвобождение людей, автомобилей, очистка от деревьев и строительных деталей, уборка мусора, закрепление зданий, находящихся под угрозой обвала.

## Ручная рычажная лебедка

### Стальные конструкции

Установка и закрепление вышек, монтирование силосов, установка, подъём, закрепление несущих частей, подъём смонтированных этажных перекрытий.

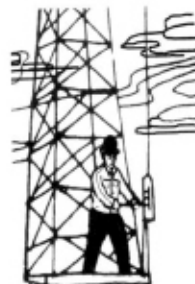

### Ввод в эксплуатацию

Перемещение, монтаж и демонтаж механизмов, монтаж и замена кондиционеров, стягивание и сборка транспортёров.



### Энергосбережение

Монтаж линий электропередач, монтаж, ввод в эксплуатацию электростанций.



### Сельское и лесное хозяйство

Натягивание заборов и проволоки, валка деревьев, устранение последствий урагана и снежной бури.



### Транспортное дело

Погрузка и разгрузка материалов, закрепление грузов, устранение препятствий.



### Подземное и дорожное строительство

Подъём и укрепление опалубки, стягивание трубопроводов.

### Название частей

- |                                   |                                   |
|-----------------------------------|-----------------------------------|
| 1. левая сторона корпуса          | 18. соединительное колесо         |
| 2. правая сторона корпуса         | 19. 2 шпилька                     |
| 3. ручка                          | 20. 3 шпилька                     |
| 4. держатели                      | 21. 4 шпилька                     |
| 5. болт                           | 22. шайба                         |
| 6. шайба                          | 23. шайба                         |
| 7. болт                           | 24. прыгающая шайба               |
| 8. гайка                          | 25. 5 шпилька                     |
| 9. анкерный болт                  | 26. соединительное колесо         |
| 10. блок передних захватов        | 27. кривошип                      |
| 11. блок задних захватов          | 28. шпилька                       |
| 12. рычаг переднего хода          | 29. направляющая трубка для троса |
| 13. длинное соединительное колесо | 30. труба-удлинитель              |
| 14. рычаг заднего хода            | 31. крюк                          |
| 15. освобождающий рычаг           | 32. стяжка                        |
| 16. предохранительный болт        | 33. стальной трос                 |
| 17. верхний захват                |                                   |



## Ручная рычажная лебедка

### Комплект поставки лебедки:

1. Лебедка - 1 шт.
2. Телескопическая рукоятка управления - 1 шт.
3. Специальный стальной трос (длина 20 метров) оснащенный крюком и намотанный на металлический барабан - 1 шт.
4. Руководство по эксплуатации.
5. Гарантийный талон.

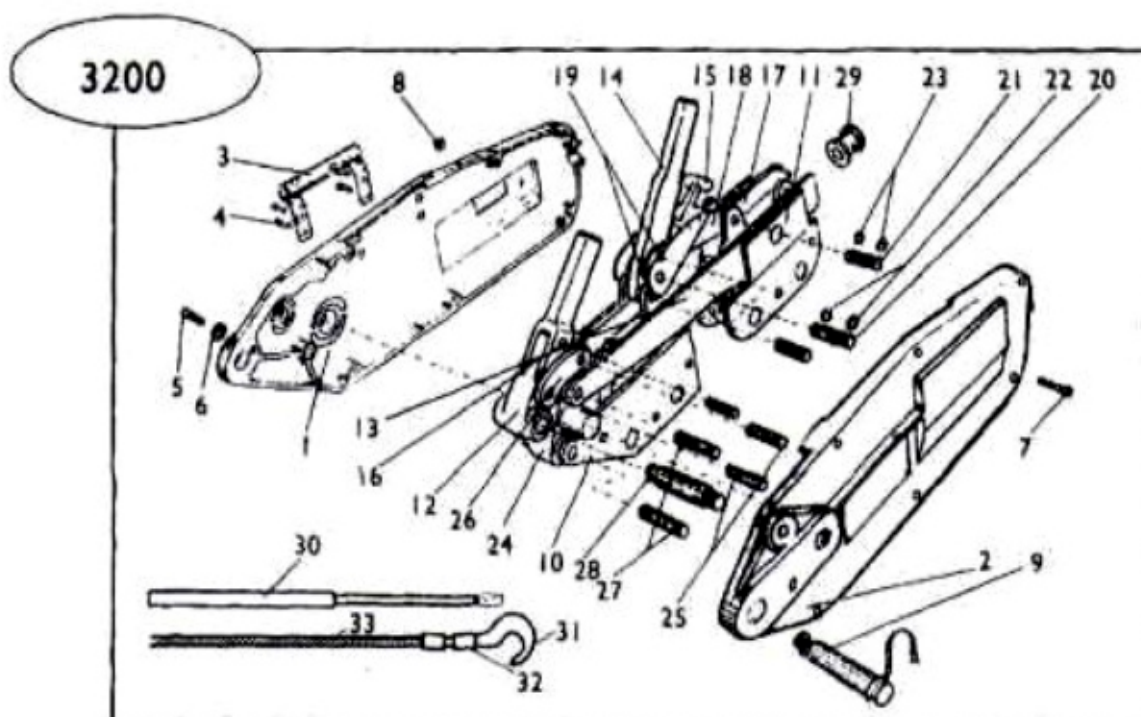
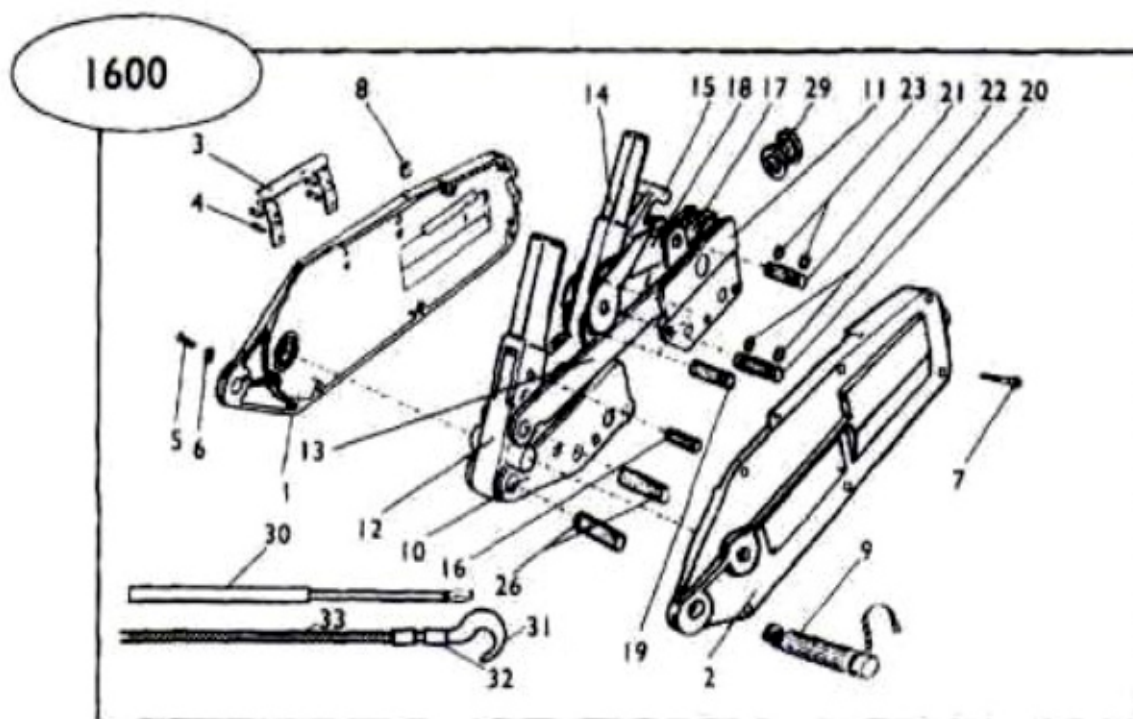

### **Хранение**

После работы снимите трос с корпуса лебёдки, установив стопорный рычаг в паз (разблокируйте стопор, затем вытащите трос через отверстие в задней части корпуса).

После того, как Вы вытащили трос, выведите рычаг из паза, рычаг должен сам вернуться в исходное положение. Если стопорный рычаг продолжительное время будет находиться в зацеплении в пазах, пружина поможет растянуться.

Удалите с оборудования, включая внутренние механизмы и трос, песок и воду, затем смажьте маслом.

Храните лебёдку в сухом, прохладном месте, не храните оборудование вблизи кислотообразующих химических веществ, они способствуют образованию ржавчины.

### **Техническое обслуживание**

Регулярно проводите профилактический осмотр оборудования. Проверьте, достаточно ли смазаны механизмы лебёдки и трос. Лебёдка должна быть очищена от грязи, песка, пыли и других загрязнений.

Проверяйте, не деформированы ли крюки и не деформирована ли и не повреждена ли лебёдка.

Следите за тем, чтобы трос не перекручивался.

Если трос храниться в положении «корзина» или перекручен несколько раз в одной точке, он становится менее прочным, это может привести к несчастным случаям.

Срочно замените трос, если:

В результате истирания толщина троса уменьшилась наполовину.

Трос принимает форму «корзины», перекручивается или деформирован.

Во время работы на трос была оказана сильная ударная нагрузка; это может привести к повреждению троса, даже если не была превышена грузоподъемность.

По всей длине троса образовались ворсинки.

Гильза троса приобрела эллиптическую форму.

Зажим деформирован.

### **Неисправности и их устранение**

| Неисправность                                   | Причина   | Меры по устранению  |
|---|---|---|
| Трос не перемещается ни в одном направлении     | Недостаточно смазки   | Смажьте лебёдку и трос  |
|   | Лебёдка загрязнена  | Разберите лебёдку и очистите от пыли, грязи и т.д. Смажьте тяговый механизм после сборки                                  |
|   | Неправильное положение стопорного рычага<br>Загрязнен воздушный фильтр<br>Закончился бензин | Выведите стопорный рычаг из паза, он должен вернуться в рабочее положение.<br>Заменить по необходимости<br>Залейте бензин |
| Трос не перемещается вперёд во время нормальной | Неправильное положение стопорного рычага  | Выведите стопорный рычаг из паза, он должен вернуться в рабочее положение   |
|   | Не смазаны предохранители   | Смажьте соединения  |

## Ручная рычажная лебедка

|  |  |  |
|--|--|--|
| работы, или перемещается с трудом                        | Превышена грузоподъемность лебедки         | предохранителей; предохранители должны касаться троса<br>Уменьшите массу груза |
|  | Что-то препятствует перемещению троса      | Вытащите трос; почистите и смажьте тяговый механизм и трос                     |
|  | Рычаг реверса входит в зацепление с тросом | Проверьте положение рычага реверса. Отрегулируйте, если необходимо             |
| Стопорный рычаг неправильно входит в зацепление с тросом | Растянулась пружина стопорного рычага      | Замените пружину   |

### Сведения о квалификации обслуживающего персонала

К работе и обслуживанию данной лебедки допускаются лица, ознакомившиеся с содержанием данного руководства по эксплуатации.

### Рекомендации по утилизации

Не выкидывайте изделие, принадлежности и упаковку вместе с бытовым мусором. Отслужившие свой срок изделие, принадлежности и упаковку следует сдавать на экологически чистую утилизацию (рециркуляцию) отходов на предприятия, соответствующие условиям экологической безопасности.

### Гарантийный срок эксплуатации

- ❖ Гарантийный срок эксплуатации изделия составляет 12 месяцев со дня продажи. Срок службы изделия составляет 3 года.
- ❖ Указанный срок службы действителен при соблюдении потребителем требований настоящего руководства по эксплуатации.

### Примечание

*Изготовитель SKIPPER непрерывно работает над усовершенствованием своих изделий, поэтому мы сохраняем за собой право на внесение изменений в технические данные, упомянутые в данном руководстве по эксплуатации и комплектацию без предварительного уведомления.*

**Дата производства:**

Изготовитель: SKIPER, CHINA (Китай).

Уполномоченное изготовителем лицо: ООО «Альфасток», г. Минск, ул. Пономаренко, 41, ком. 206  
Тел. (017) 256 19 70, факс: (017) 256 16 27.



**Сведения о декларации о соответствии или сертификата о соответствии:**