

IT ATTENZIONE: leggere le istruzioni prima dell' utilizzo.

EN WARNING: read the instructions carefully before use.

FR ATTENTION: lire attentivement les instructions avant l'usage.

DE ACHTUNG: die anweisungen bitte vor gebrauch sorgfältig lesen.

ES ADVERTENCIA: leer atentamente las advertencias antes el uso de aparato.

AR تنبيه: اقرأ التعليمات قبل الاستخدام.

RU ВНИМАНИЕ: ПЕРЕД ИСПОЛЬЗОВАНИЕМ ПРОЧИТАЙТЕ ИНСТРУКЦИЮ ПО ЭКСПЛУАТАЦИИ.

IT OP: vóór gebruik de gebruiksaanwijzing aandachtig lezen.

EN ADVARSEL: les bruksanvisningen før bruk.

DA PAS PÅ! læs instruktionsbogen før maskinen tages i brug.

TR DİKKAT: Kullanmadan önce talimatları okuyun

RU UWAGA: przed użyciem przeczytać instrukcję.

CS POZOR: před použitím si přečtěte návod k obsluze.

SK UPOZORNENIE: pred použitím zariadenia si prečítajte návod na použitie.

IT LAVASCIUGAPAVIMENTI

EN FLOOR SCRUBBERS

FR AUTOLAVEUSES

DE SCHEURSAUGMASCHINEN

ES FREGADORAS

AR اوتوماتيكي تنظيف

RU ПОЛОМОЕЧНЫЕ МАШИНЫ

NL SCHROBAUTOMAAT

NO GULVSKUREMASKIN MED TØRKEFUNKSJON

DA GULVVASKEMASKINEN

TR YER YIKAMA VE KURUTMA MAKINESİ

PL INSTRUKCJA OBSŁUGI (Automat myjący)

CS PODLAHOVÉ ŠROUBKY

SK PODLAHOVÉ OTÁČKY

DYNAMIC
A4

Technical data plate



IT	ITALIANO	PAGINA	10
EN	ENGLISH	PAGE	26
FR	FRANÇAIS	PAGE	41
DE	DEUTSCH	SEITE	57
ES	ESPAÑOL	PAGINA	74
AR	العربية	صفحة	90-97
RU	РУССКИЙ	СТРАНИЦА	98
NL	NEDERLANDS	PAGE	116
NO	NORWEGIAN	SIDE	131
DA	DANSK	SIDE	145
TR	TÜRK	SAYFA	160
PL	POLSKY	STR.	175
CS	CZECH	STR.	189
SK	SLOVAK	STR.	203

A

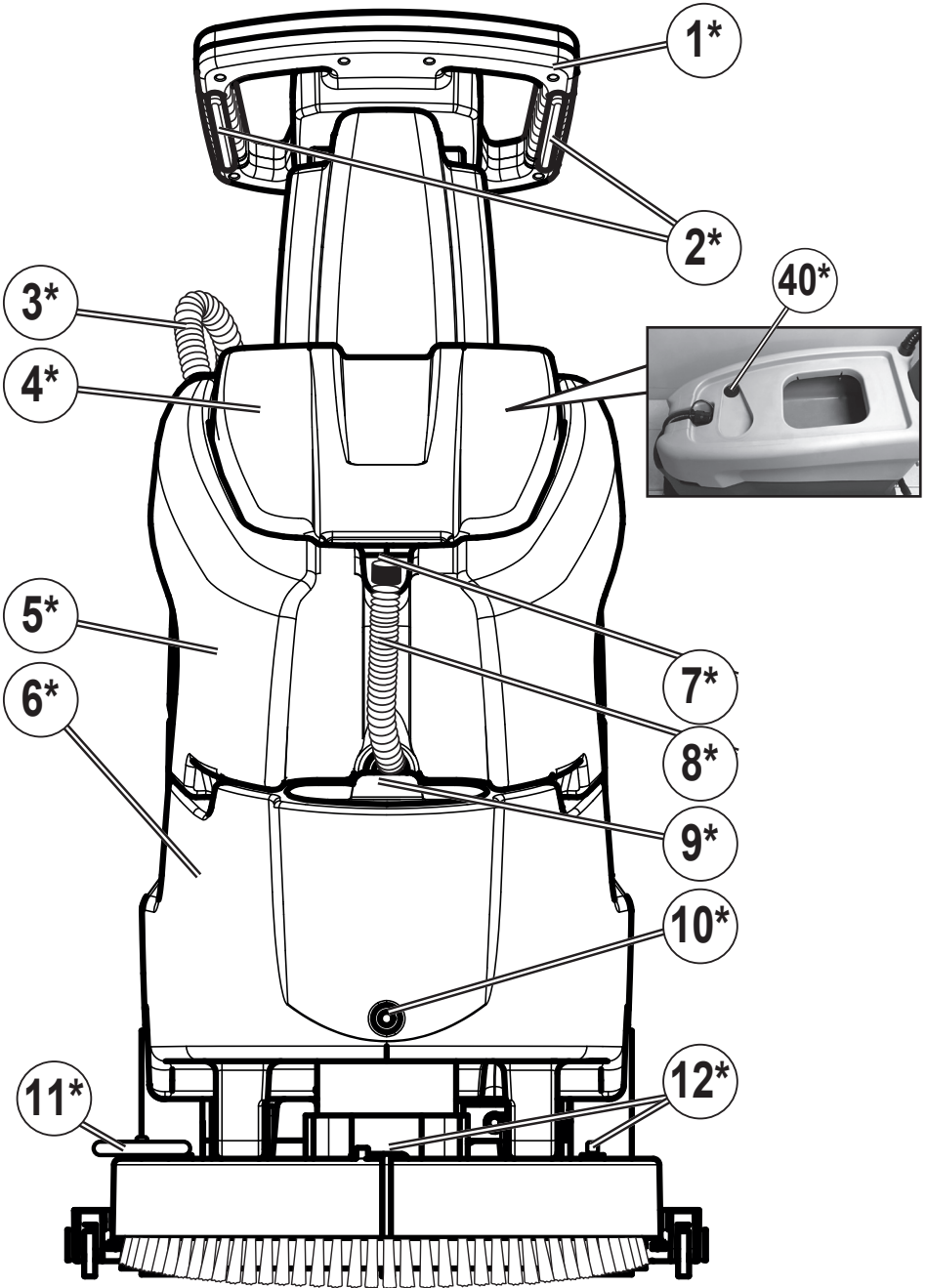

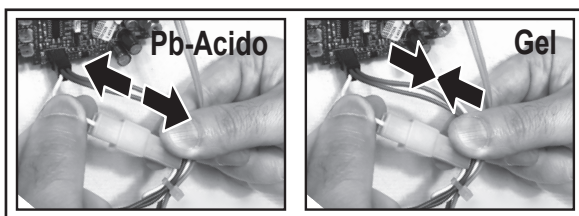
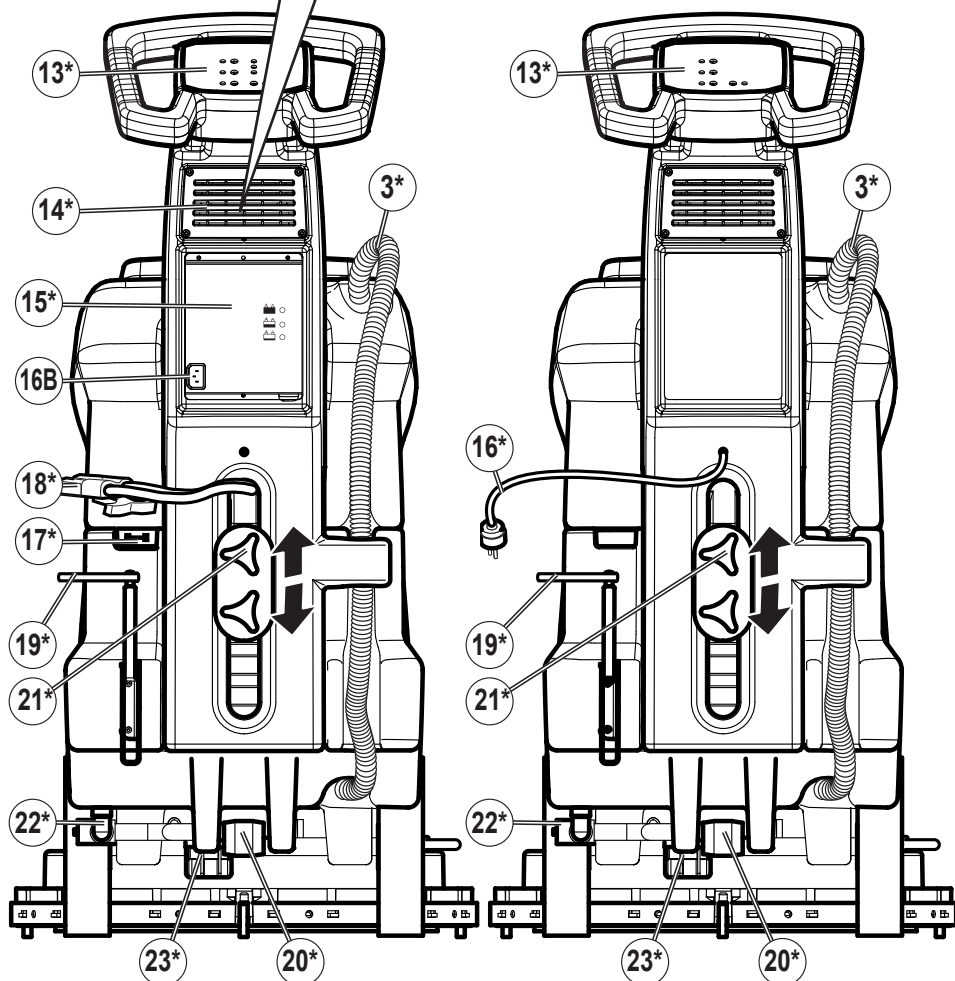
Model 2 x DC 12 V**Model AC 230V**

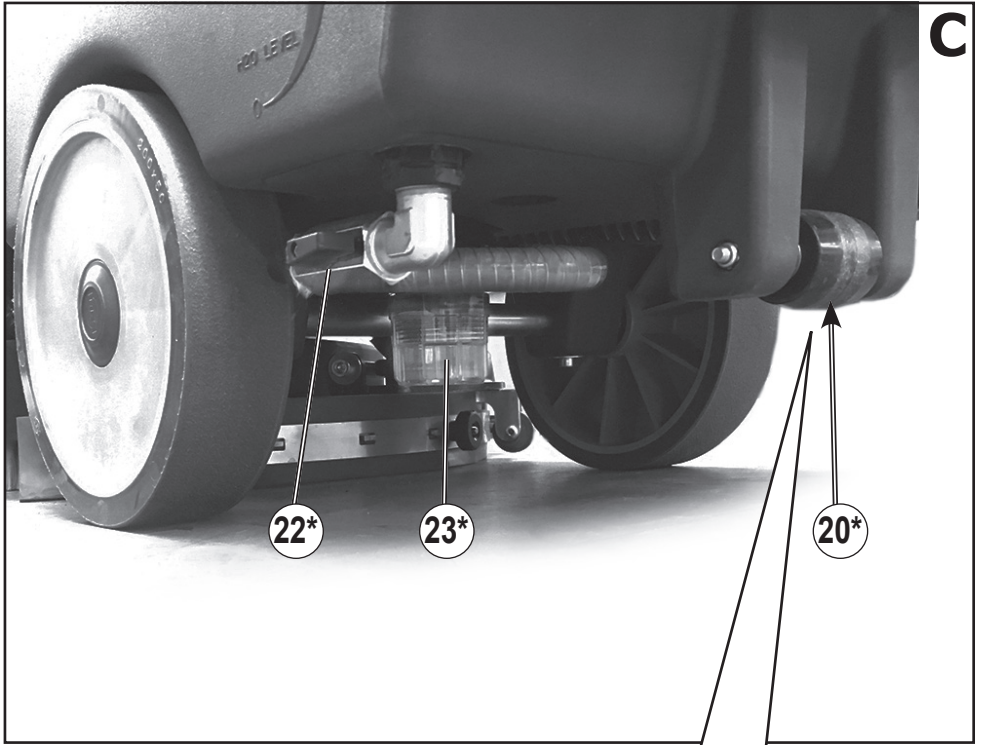

D

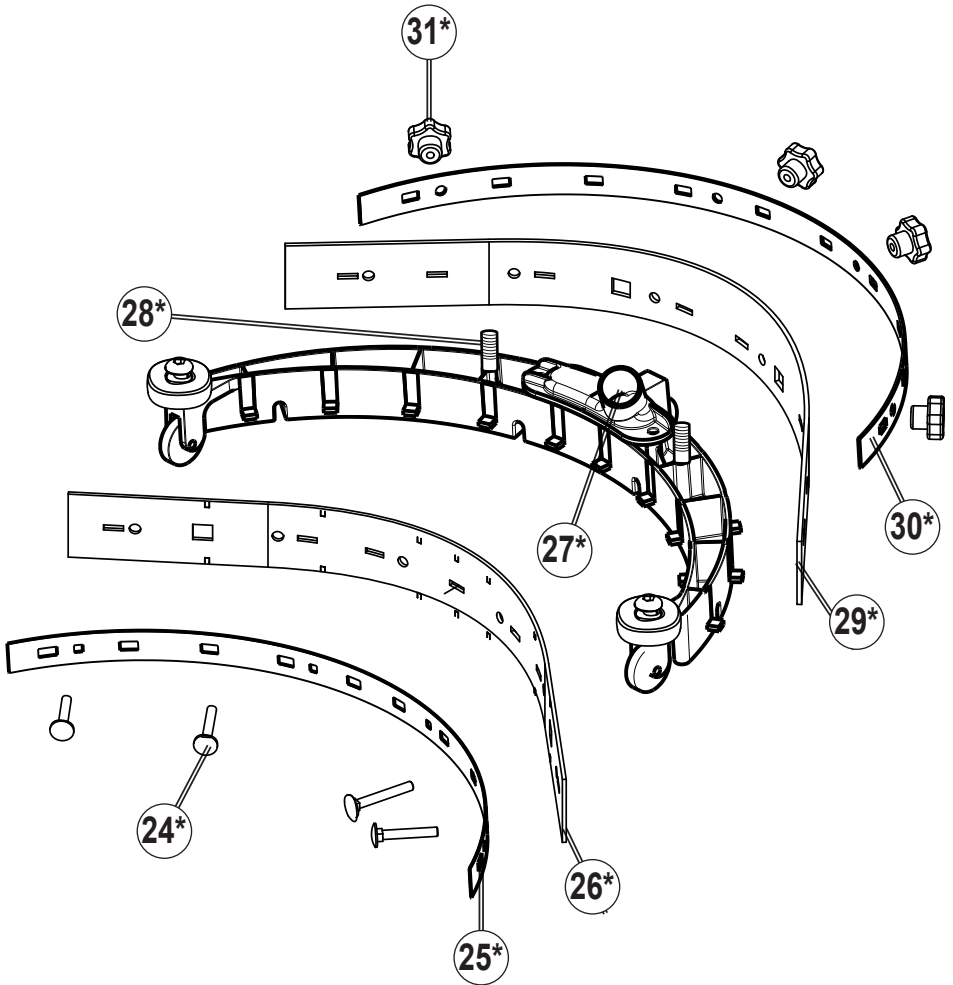

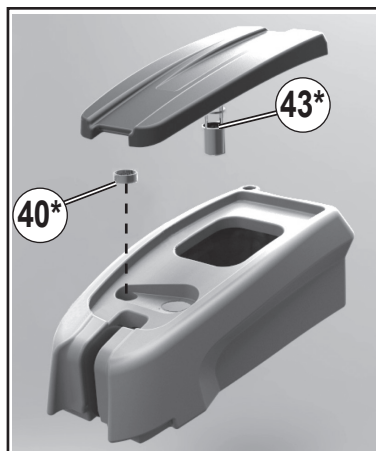
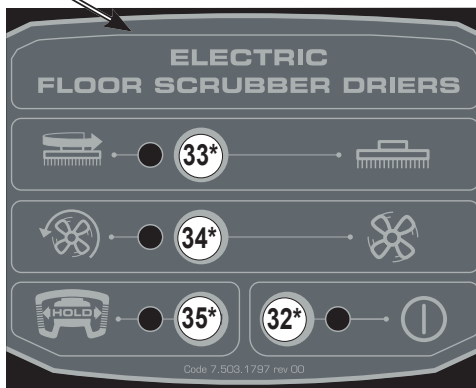
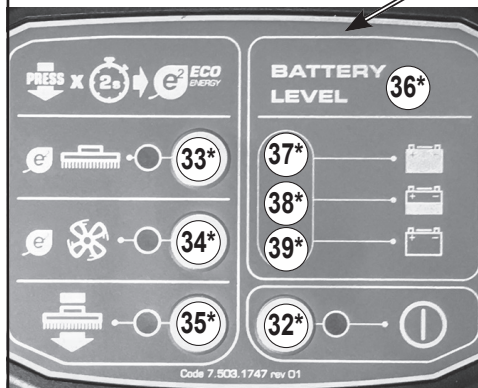
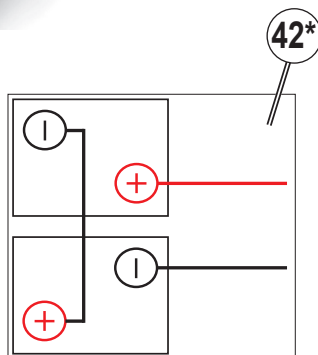
E**Model 2 x DC 12 V****Model AC 230V****13*****F**

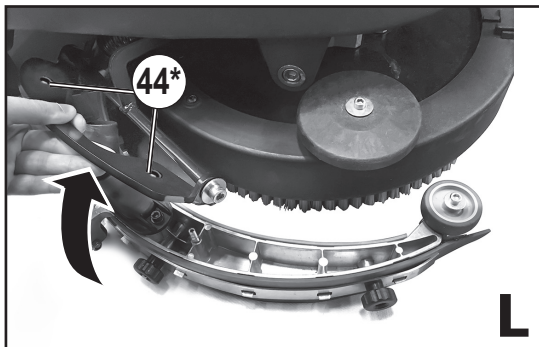
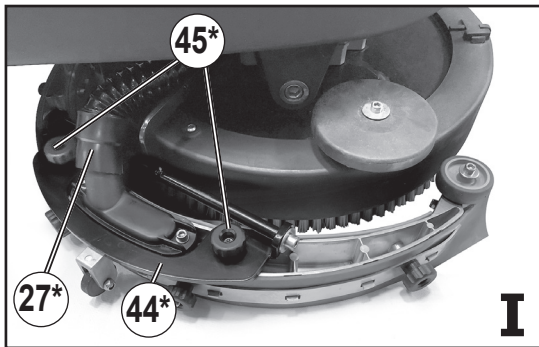
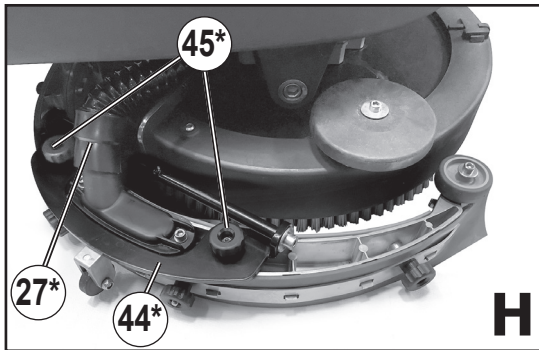
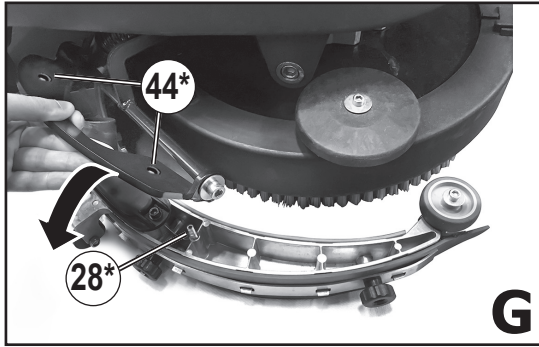

M

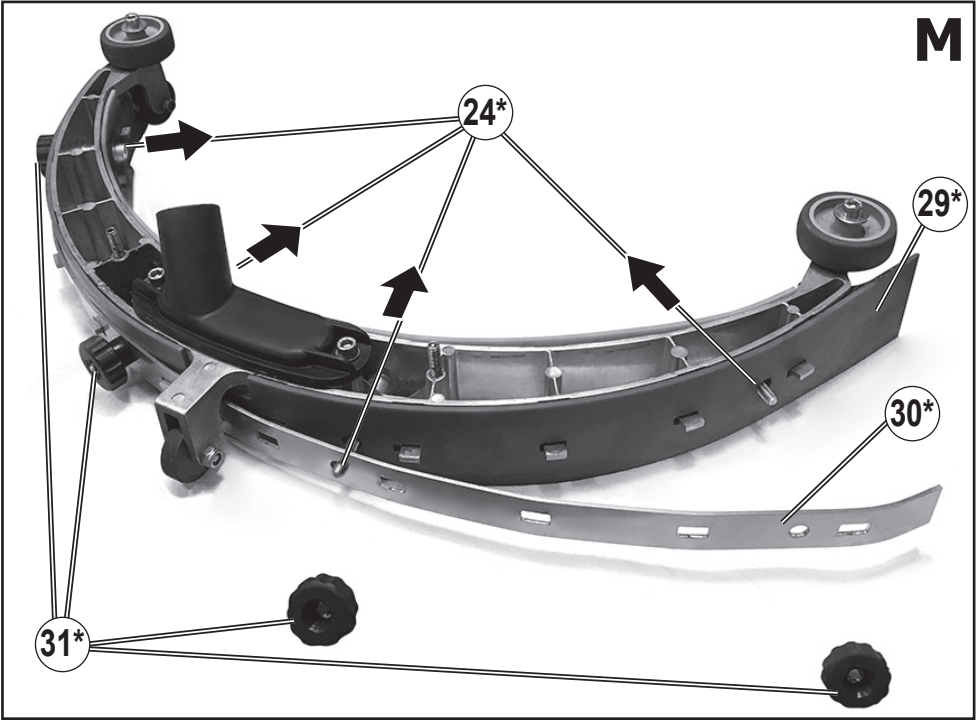

1. ОГЛАВЛЕНИЕ

2. ОБЩАЯ ИНФОРМАЦИЯ

- 2.1 ЦЕЛЬ РУКОВОДСТВА
- 2.2 ТЕРМИНОЛОГИЯ И УСЛОВНЫЕ ОБОЗНАЧЕНИЯ
- 2.3 ЗАВОДСКАЯ ТАБЛИЧКА
- 2.4 КОНКРЕТНОЕ КОНЕЧНОЕ ПРИМЕНЕНИЕ
- 2.5 ТЕХНИЧЕСКИЕ МОДИФИКАЦИИ
- 3. ИНФОРМАЦИЯ ПО ТЕХНИКЕ БЕЗОПАСНОСТИ
- 3.1 ОСНОВНЫЕ РЕКОМЕНДАЦИИ
- 3.2 ШУМ И ВИБРАЦИЯ
- 4. ТРАНСПОРТИРОВКА
- 4.1 УПАКОВКА И ПЕРЕМЕЩЕНИЕ
- 4.2 ПРОВЕРКА ПРИ ДОСТАВКЕ
- 4.3 ВСКРЫТИЕ УПАКОВКИ
- 4.4 МОНТАЖ И РЕГУЛИРОВКА РУЧКИ
- 4.5 ПОГРУЗОЧНО-РАЗГРУЗОЧНЫЕ РАБОТЫ И ТРАНСПОРТИРОВКА: МАШИНА, АККУМУЛЯТОР И ЗАРЯДНОЕ УСТРОЙСТВО

5. ТЕХНИЧЕСКАЯ ИНФОРМАЦИЯ

- 5.1 ОБЩЕЕ ОПИСАНИЕ
- 5.2 АККУМУЛЯТОР
- 5.3 ЗАРЯДНОЕ УСТРОЙСТВО
- 5.4 АККУМУЛЯТОР
- 5.5 СТРУКТУРА И ФУНКЦИИ
- 5.6 МАШИНА
- 5.7 ЗАРЯДНОЕ УСТРОЙСТВО
- 5.8 КОНФИГУРАЦИЯ ИНДИКАТОРА РАЗРЯДКИ АККУМУЛЯТОРНЫХ БАТАРЕЙ
- 5.9 КОМПЛЕКТУЮЩИЕ

6. ИНФОРМАЦИЯ ОБ УСТАНОВКЕ

- 6.1 ПОДГОТОВКА АККУМУЛЯТОРА
- 6.2 ПОДГОТОВКА И УСТАНОВКА АККУМУЛЯТОРА
- 6.3 КОНФИГУРАЦИЯ ЗАРЯДНОГО УСТРОЙСТВА АККУМУЛЯТОРНОЙ БАТАРЕИ
- 6.4 ПОДГОТОВКА МАШИНЫ

7. РАБОЧАЯ ИНФОРМАЦИЯ

- 7.1 ЗАРЯДКА АККУМУЛЯТОРА
- 7.2 СБОРКА И ДЕМОНТАЖ ЩЕТКИ
- 7.3 ПЕРЕМЕЩЕНИЕ МАШИНЫ
- 7.4 СБОРКА СКРЕБКА
- 7.5 ДЕМОНТАЖ СКРЕБКА
- 7.6 ЗАМЕНА РЕЗИНОВОЙ НАСАДКИ СКРЕБКА
- 7.7 БРЫЗГОВИК - МОНТАЖ / ДЕМОНТАЖ
- 7.8 КОМПЛЕКТУЮЩИЕ - МОНТАЖ / ДЕМОНТАЖ (ЩЁТКИ, МЯГКИЕ ПРОКЛАДКИ И АБРАЗИВНЫЕ ДИСКИ)

- 7.9 НАПОЛНЕНИЕ И ОПОРОЖНЕНИЕ БАКА МОЮЩЕГО РАСТВОРА
- 7.10 ОПУСТОШЕНИЕ БАКА С СОБРАННОЙ ЖИДКОСТЬЮ
- 7.11 НАСТРОЙКА КОЛИЧЕСТВА МОЮЩЕГО РАСТВОРА.
- 7.12 УПРАВЛЕНИЕ МАШИНОЙ
- 7.13 ТЕХНОЛОГИЯ РАБОТЫ
- 7.13.1 ПОДГОТОВКА И ПРЕДУПРЕЖДЕНИ
- 7.13.2 ПРОВЕРКА СОСТОЯНИЯ ЗАРЯДКИ АККУМУЛЯТОРНОЙ БАТАРЕИ
- 7.13.3 НЕПОСРЕДСТВЕННАЯ МОЙКА ИЛИ ОЧИСТКА СЛАБОЗАГРЯЗНЕННЫХ ПОВЕРХНОСТЕЙ
- 7.13.4 НЕПРЯМАЯ МОЙКА ИЛИ ОЧИСТКА СИЛЬНОЗАГРЯЗНЕННЫХ ПОВЕРХНОСТЕЙ
- 7.13.5 ОПЕРАЦИИ ПОСЛЕ ПРОМЫВКИ
- 7.14 ОСОБЫЕ НОРМЫ ЭКСПЛУАТАЦИИ МОДЕЛИ АС 230V

8. ИНФОРМАЦИЯ ПО ТЕХОБСЛУЖИВАНИЮ

- 8.1 БАКИ
- 8.2 ФИЛЬТР МОЮЩЕГО РАСТВОРА
- 8.3 ВСАСЫВАЮЩАЯ ТРУБА
- 8.4 СКРЕБОК
- 8.5 КОМПЛЕКТУЮЩИЕ
- 8.6 КОРПУС МАШИНЫ
- 8.7 АККУМУЛЯТОРНЫЕ БАТАРЕИ
- 8.8 РЕГУЛЯРНОЕ ОБСЛУЖИВАНИЕ
- 8.9 РЕКОМЕНДУЕМЫЕ ЗАПАСНЫЕ ЧАСТИ

9. ТЕХНИЧЕСКИЙ ОСМОТР ВО ВРЕМЯ ЭКСПЛУАТАЦИИ

- 9.2 УСТРАНЕНИЕ ПРОБЛЕМ

10. УСЛОВИЯ ГАРАНТИИ

- 10.1 УТИЛИЗАЦИЯ

2. ОБЩАЯ ИНФОРМАЦИЯ

2.1 ЦЕЛЬ РУКОВОДСТВА

Для упрощения изучения различных разделов смотрите содержание.

Данное руководство было подготовлено производителем и является неотъемлемой частью изделия. Таким образом, оно должно храниться в безопасном месте на протяжении всего срока эксплуатации машины.

Клиент должен убедиться в том, что все операторы ознакомились с содержимым данного руководства и неукоснительно следуют приведенным здесь инструкциям. Постоянное соблюдение инструкций, приведенных в данном руководстве, является единственным способом, обеспечивающим наилучшие результаты в области охраны труда, производительности и срока эксплуатации Вашего изделия. Несоблюдение данных правил может привести к травмам и повреждению оборудования, поверхности и окружающей среды. Производитель не несёт ответственности в случае несоблюдения инструкций, изложенных в руководстве.

Данное руководство содержит детальное описание машины, аккумуляторов и зарядных устройств аккумулятора (дополнительное оборудование) производителя.

Аккумуляторы и зарядное устройство являются комплектующими и напрямую влияют на рабочие характеристики и срок эксплуатации машины. Только надлежащее сочетание двух компонентов (аккумулятора и зарядного устройства) обеспечит наилучшие рабочие характеристики и продолжительный срок службы, а также позволит избежать ненужных трат. Смотрите руководства аккумулятора и зарядного устройства для получения более подробной информации.

Наши аккумуляторы и зарядные устройства (дополнительное оборудование) гарантируют оптимальную совместимость с машиной, а также наивысшие рабочие показатели.

2.2 ТЕРМИНОЛОГИЯ И УСЛОВНЫЕ ОБОЗНАЧЕНИЯ

Для ясности и эффективного описания различных аспектов данного руководства были использованы следующие термины и знаки:

- **Машина.** Данное определение заменяет торговое название продукта, которому посвящено данное руководство.

- **Оператор.** Оператор - человек,

который использует машину и знаком с её эксплуатационными характеристиками, но не обладает достаточными техническими навыками для проведения техобслуживания.

- **Техник.** Техник - человек, обладающий опытом, техническим образованием и знанием нормативов, которые позволяют ему осуществлять любой тип необходимых работ, а также способностью распознавать и избегать возможных рисков во время установки, эксплуатации, перемещения и технического обслуживания.

- **ВАЖНАЯ ИНФОРМАЦИЯ** (ⓘ) Особенно важная информация, необходимая для исправного штатного использования машины.

- **ВНИМАНИЕ** (⚠) Критически важная для предупреждения аварий информация.

- **ОПАСНОСТЬ** (☠) Критически важная информация, обеспечивающая предупреждение тяжёлых (или летальных) травм и поломки оборудования.

2.3 ЗАВОДСКАЯ ТАБЛИЧКА

На заводской табличке, расположенной под приборной панелью / над разъёмом аккумулятора, содержится следующая информация:

- Идентификационный номер производителя
- Знак CE
- Код модели
- Модель
- Общая мощность
- Серийный номер
- Год выпуска
- Вес с максимальной нагрузкой

2.4 КОНКРЕТНОЕ КОНЕЧНОЕ ПРИМЕНЕНИЕ

Данная машина - является поломоечной машиной: она предназначена для уборки жидкостей в промышленных / гражданских условиях с плоских, ровных / умеренно неровных однородных поверхностей. Любое другое использование запрещается.

Поломоечная машина распределяет некоторое количество воды и моющего раствора (регулируется) по очищаемой поверхности, щётки удаляют любую грязь с поверхности. Система всасывания полностью удаляет грязь и жидкость при помощи скребка за один проход.

Эффективное сочетание чистящего средства с различными типами щётки (или абразивных дисков) позволяет адаптировать машину для работы при различных условиях поверхности.

2.5 ТЕХНИЧЕСКИЕ МОДИФИКАЦИИ

Данная машина была спроектирована и построена в соответствии с основными требованиями охраны труда, изложенными в директивах ЕС. По этой причине на заводской табличке расположен знак СЕ. Европейские директивы, которым соответствует оборудование, указаны в сертификате соответствия, прилагаемом к данному руководству. Данный сертификат является недействительным при внесении каких-либо изменений в устройство машины без предварительного разрешения изготовителя оборудования. Производитель оставляет за собой право вносить технические изменения в продукт для его совершенствования без предварительного уведомления. По этой причине, некоторые детали Вашей машины могут отличаться от информации в каталогах или

рисунков в данном руководстве. Тем не менее, это не затрагивает уровень безопасности и не снижает ценности информации.

3. ИНФОРМАЦИЯ ПО ТЕХНИКЕ БЕЗОПАСНОСТИ

3.1 ОСНОВНЫЕ РЕКОМЕНДАЦИИ

 **Следует внимательно прочитать "Руководство по**

эксплуатации" до запуска, работы, проведения штатного или внешнего обслуживания или других работ.

△ Строго соблюдайте все инструкции, указанные в данном руководстве и в руководствах аккумулятора и зарядного устройства (следует уделять особое внимание предупреждениям). Изготовитель не несёт

ответственности за травмы или ущерб, полученные в результате несоблюдения правил техники безопасности или использования машины не по назначению.

△ Перед использованием машины убедитесь в том, что все компоненты находятся в правильном положении.

△ Машина может использоваться только сотрудниками, которые получили соответствующую подготовку, прошли аттестацию и были назначены на выполнение работ. Для предотвращения несанкционированного использования машины её следует держать в месте, недоступном для посторонних.

△ Несовершеннолетним запрещается

использовать машину.

△ Не используйте машину для целей, отличных от указанных в руководстве. Оцените тип здания, в котором предстоит эксплуатация машины, и убедитесь в неукоснительном соблюдении текущих правил техники безопасности.

 Не используйте машину в местах без надлежащего освещения, во взрывоопасной среде, при наличии опасной грязи (пыли, газа и т. д.), вне помещения, на дорогах общего пользования.

△ Диапазон рабочих температур машины от + 4 до + 35 °С; хранение машины осуществляется в сухой и неагрессивной среде в диапазоне температур от + 10 до + 50 °С.

При использовании машины уровень влажности должен находиться в диапазоне от 30 до 95 %.

 **Не используйте и не работайте с горючими или взрывоопасными жидкостями (например, бензином, мазутом, и т. д.), газами, сухой пылью и растворителями (например, растворителем, ацетоном, и т.д.), даже если они разведены; не удаляйте раскалённые или пылающие объекты.**

△ Не используйте машину на склонах или пандусах с уклоном, превышающим 10%; не используйте машину в наклонном положении, проводите работы внимательно и никогда не перемещайтесь в обратном направлении. При перемещении машины будьте очень осторожны на склонах или пандусах с уклоном во избежание опрокидывания и / или неконтролируемого ускорения. Перемещайтесь на минимальной скорости! Машина может перемещаться на склонах или пандусах

с уклоном только с поднятой щёткой и скребком.

△ **Никогда не паркуйте машину на склоне.**

 Работаящая машина никогда не должна оставаться без присмотра - необходимо сначала выключить машину и убедиться в том, что какие-либо случайные движения невозможны.

Убедитесь в том, что в зоне эксплуатации нет других лиц и, в частности, детей.

△ Не используйте машину для перевозки лиц / вещей или для буксировки предметов. Не буксируйте машину.

 не использовать машину в качестве опорной поверхности.

△ Не блокируйте вентиляционные отверстия и отверстия рассеивания тепла.

△ Не демонтируйте, не модифицируйте и не отключайте предохранительные

устройства.

Всегда используйте индивидуальные средства защиты для обеспечения безопасности оператора: фартуки или комбинезоны, обувь с нескользящей и водонепроницаемой подошвой, резиновые перчатки, защитные очки, наушники и маски для защиты дыхательных путей. До начала работы оператором необходимо снять цепочки, часы, галстуки и другие предметы, способные привести к тяжёлым травмам.

⚠ Не помещайте руки между движущимися частями.

☞ Не используйте моющие средства, отличные

от рекомендованных, и следуйте указаниям на листах данных. Моющие средства следует хранить в недоступном для детей месте. В случае контакта с глазами следует немедленно промыть большим количеством воды; при проглатывании следует немедленно обратиться к врачу.

Убедитесь в том, что зарядное устройство аккумулятора подключено к системе заземления и что они защищены термоманитным и дифференциальным выключателем.

🔧 Если вы собираетесь оборудовать машину гелевым аккумулятором, убедитесь в том, индикатор питания аккумулятора на панели управления была настроен должным образом. Проверьте настройку с вашим поставщиком.

⚠ Следуйте инструкциям производителя аккумулятора и соблюдайте нормативы. Аккумуляторы всегда должны быть чистыми и сухими во избежание поверхностных токов. Обеспечьте защиту аккумулятора от загрязнения (например, металлической пылью).

🔧 Не помещайте инструменты на аккумулятор они могут вызвать короткое замыкание или взрыв.

🔧 При использовании кислотных аккумуляторов строго соблюдайте инструкции техники безопасности. При наличии сильных магнитных полей оцените возможное воздействие на электронные устройства возления.

Никогда не разбрызгивайте воду на машину для её чистки.

☞ Удалённые жидкости содержат моющие средства, дезинфицирующие средства, воду, а также органические и неорганические материалы - утилизируйте их в соответствии с действующим законодательством.

🔧 Если машина работает некорректно, следует немедленно её выключить (отключить от электросети или

аккумулятора) и вызвать техника.

☞ Свяжитесь с одним из центров технического обслуживания производителя. Техническое обслуживание или замена компонентов должна осуществляться в помещениях с надлежащим освещением и только после отключения машины от электропитания.

☞ Обслуживание и ремонт машины и электросистемы (в особенности не описываемое в данном руководстве) должно проводиться в уполномоченных центрах обслуживания или специализированным техническим персоналом, которые являются специалистами в данной области и способны проводить работу с учётом действующих нормативов.

☞ Владелец машины может использовать исключительно оригинальные запчасти, поскольку только они гарантируют надлежащую работу машины. Не используйте запчасти от других машин или других комплектов.

Если машина не эксплуатируется, то следует демонтировать аккумуляторы и утилизировать их в соответствии с нормативами 91/157/ЕЕС или передать её в надлежащую организацию.

Для утилизации машины следует соблюдать местные действующие законы:

- отключите машину от системы питания и очистите её после опорожнения жидкости;
- выделите группы однородных материалов (пластмассы в соответствии со знаками переработки, металл, резина, упаковка). При обработке деталей, содержащих различные материалы, свяжитесь с надлежащими организациями;

Каждая однородная группа должна утилизироваться в соответствии с нормами. Кроме того, рекомендуется устранение деталей, которые могут быть опасны, в особенности для детей.

☞ Перед каждым использованием проверьте машину и, в частности, проверьте кабель зарядки и разъём аккумулятора на предмет повреждений. Если они не находятся в отличном состоянии, то их необходимо заменить до использования машины.

☞ При обнаружении пены или жидкости немедленно выключите всасывающий мотор.

☞ Не используйте машину на текстильных напольных покрытиях, таких как ковры, ковровые покрытия и т. д.

Воск или пенящиеся моющие средства могут вызвать серьезные неполадки машины или засорить шланги.

3.2 ШУМ И ВИБРАЦИЯ

см последнюю страницу.

4. ТРАНСПОРТИРОВКА

4.1 УПАКОВКА И ПЕРЕМЕЩЕНИЕ

△ Во время погрузочно-разгрузочных работ и транспортировки необходимо убедиться в том, что упакованная машина надежно закреплена во избежание опрокидывания или падения.

Погрузочно-разгрузочные работы должны осуществляться с достаточным освещением. Погрузочно-разгрузочные работы должны осуществляться при помощи надлежащего оборудования, гарантирующего аккуратное размещение упакованной машины на поверхности.

☞ Данные инструкции также относятся и к аккумуляторам и к зарядному устройству.

4.2 ПРОВЕРКА ПРИ ДОСТАВКЕ

☞ При доставке (машины, аккумулятора или зарядного устройства) необходимо внимательно проверить состояние упаковки и её содержимое. Если оборудование было повреждено, то следует уведомить об этом перевозчика и предъявить претензию о компенсации, прежде чем принять товар.

4.3 ВСКРЫТИЕ УПАКОВКИ

△ Для предотвращения травм следует носить защитную одежду и использовать надлежащие инструменты.

Выполните следующие шаги в случае, если машина упакована в картонную коробку:

- Используйте ножницы или кусачки для удаления лент.
- Снимите картонную коробку с верхней части машины.
- Вскройте внутреннюю упаковку и проверьте содержимое (руководство по эксплуатации, соединитель зарядного устройства)
- Удалите металлические или пластмассовые крепежи, крепящие машину к поддону.
- Извлеките щётки и скребок из упаковки.
- Уберите машину с поддона (толкая её назад), используя наклонную поверхность, которая прочно крепится к полу и к поддону.

Если машина упакована в деревянный ящик:

- Отсоедините все деревянные стенки от поддона, начиная с верхней.

- Удалите защитную пленку, обернутую вокруг машины.
- Удалите металлические или пластмассовые крепежи, крепящие машину к поддону.
- Извлеките щётки и скребок из упаковки.
- Уберите машину с поддона (толкая её

назад), используя наклонную поверхность, которая прочно крепится к полу и к поддону. Следует придерживаться аналогичных мер предосторожности для демонтажа зарядного устройства аккумулятора (извлекайте зарядное устройство за специальные ручки для извлечения) и аккумулятора (дополнительное оборудование).

После перемещения машины от упаковки следует установить все аксессуары и аккумуляторы в соответствии с указаниями, приведенными в соответствующих разделах.

Сохраняйте все детали, так как они могут пригодиться для защиты машины и аксессуаров во время транспортировки. В противном случае следует утилизировать упаковку в соответствии с действующими законами.

4.4 МОНТАЖ И РЕГУЛИРОВКА РУЧКИ

- Вставьте ручку в гнездо.
- Закрепите ручку на требуемой высоте и заверните две шаровые ручки (Фото В-21*).
- Вставьте всасывающий шланг в гнездо на баке с собранной жидкостью (Фото А-3*).
- Вставьте защищенный разъем Anderson (Фото В-18*) в разъем (Фото В-18*).

4.5 ПОГРУЗОЧНО-РАЗГРУЗОЧНЫЕ РАБОТЫ И ТРАНСПОРТИРОВКА: МАШИНА, АККУМУЛЯТОР И ЗАРЯДНОЕ УСТРОЙСТВО

△ Никогда не используйте вилочный погрузчик для поднятия машины. На раме нет специальных креплений.

Перед подготовкой упаковки и транспортировки машины:

- Опустошите бак с собранной жидкостью и бак с моющим раствором.
 - Демонтируйте скребок и щётки или мягкие прокладки.
 - Отсоедините и извлеките аккумуляторы. Поместите машину на оригинальный поддон (или эквивалентный, который может выдержать вес и соответствует габаритам машины) при помощи наклонной поверхности.
 - Прочно закрепите машину и щётки при помощи металлических скоб или других крепёжных элементов, способных выдержать вес деталей.
- Поднимите поддон с машиной и погрузите его на транспортное средство.

Закрепите машину и поддон на транспортном средстве при помощи веревок.

Также возможно поместить машину на транспортное средство при помощи пандуса для транспортировки без поддона - убедитесь в том, что все детали машины защищены от ударов, влажности, вибрации и случайного движения во время перевозки. Корбки аккумуляторов имеют крепёжные отверстия.

Привлекайте исключительно специализированное оборудование (кабели, крюки с проушиной, и т. д.), способное выдержать нагрузки и персонал для перемещения или установки аккумулятора (в отсек машины). При транспортировке, следует принять те же меры предосторожности и следовать соответствующим инструкциям для машины. Зарядное устройство может перевозиться на его опорах, как вертикально, так и горизонтально. Воспользуйтесь аналогичными мерами предосторожности и следуйте инструкциям, расположенным в руководстве машины.

5. ТЕХНИЧЕСКАЯ ИНФОРМАЦИЯ

5.1 ОБЩЕЕ ОПИСАНИЕ

5.2 АККУМУЛЯТОР

Независимо от типа конструкции работа аккумулятора характеризуется его ёмкостью, который всегда относится к периоду разрядки. Другое важное значение — количество разрядок. Ёмкость выражается в амперах в час (А ч) в то время как обычный период разрядки - 20 часов (C20 или 20 ч, либо не указывается) или 5 часов (C5 или 5 ч). Цикл разрядки / зарядки указывают на количество зарядок аккумулятора с максимальной ёмкостью, т.е. указывают срок полезного использования аккумулятора с учётом всех необходимых стандартов.

Таким образом, ёмкость аккумулятора зависит от его мощности. Именно поэтому предложен широкий диапазон ёмкостей аккумулятора (C5 или C20). Данные факторы должны быть приняты во внимание при сравнении продуктов, доступных на рынке. Данная машина может оснащаться двумя типами аккумуляторов, которые отличаются с точки зрения их конструкции и характеристик.

- Свинцово-кислотный аккумулятор с трубчатыми армированными модулями: необходимо регулярно проверять уровень электролита в каждом элементе!

△ Если один элемент не покрыт кислотным раствором он окислится в течение 24 часов и необратимо повлияет на общую

производительность элемента.

☞ Читайте руководство для аккумулятора во избежание

повреждения аккумулятора.

Гелевый аккумулятор: аккумуляторы данного типа не требуют обслуживания и специальной среды для подзарядки (не выделяет вредных газов); настоятельно их рекомендуем.

△ Не следует думать, что аккумуляторы и зарядные устройства от сторонних производителей с аналогичными техническими характеристиками будут давать те же результаты. Идеальная совместимость между данными элементами (свинцово-кислотным аккумулятором, гелевым аккумулятором и зарядным устройством) обеспечивает высокие рабочие характеристики и длительный срок службы.

5.3 ЗАРЯДНОЕ УСТРОЙСТВО

Данный тип ВЧ зарядного устройства позволяет эффективно заряжать аккумуляторы, продлевать срок эксплуатации и обслуживания. Кроме того, так как они являются настраиваемыми, наш вариант представляет собой универсальное решение; зарядное устройство может использоваться для свинцово-кислотных и гелевых аккумуляторов.

△ Не следует думать, что аккумуляторы и зарядные устройства от сторонних производителей с аналогичными техническими характеристиками будут давать те же результаты. Идеальная совместимость между данными элементами (свинцово-кислотным аккумулятором, гелевым аккумулятором и зарядным устройством) обеспечивает высокие рабочие характеристики и длительный срок службы.

5.4 АККУМУЛЯТОР

Если свинцово-кислотный аккумулятор (не засохший) или гелевый аккумулятор в комплекте, то они готовы к установке: Положительный полюс - красный
Отрицательный полюс - чёрный.

5.5 СТРУКТУРА И ФУНКЦИИ 5.6 МАШИНА

Фото А

- 1* Рулевое колесо (РУЛЬ)
- 2* рычаг управления (аварийный останов)
- 3* Всасывающий шланг
- 4* Шланговый отсос и доступ к баку с собранной жидкостью
- 5* Бак с собранной жидкостью
- 6* Бак с моющим раствором
- 7* Кран сливного шланга бака с собранной жидкостью
- 8* Сливной шланг бака с собранной жидкостью
- 9* Заправочный кран бака с моющим раствором
- 10* Регулятор направления
- 11* Бамперное колесо
- 12* Брызговики

Фото В

- 13* Панель управления с дисплеем
- 14* Крышка электронной платы
- 15* Бортовое зарядное устройство
- 16В Вилка зарядного устройства
- 16* Сети кабель питания (**Модель АС 230V**)
- 17* штекерный разъем Защищённый разъем аккумулятора
- 18* Защищённый разъем аккумулятора
- 19* Рычаг подъема / спуска скребка
- 20* Заднее колесо
- 21* Шаровые ручки крепления и регулирования ручки

Фото С

- 22* Кран регулирования расхода моющего средства
- 23* Сливной кран бака с моющим раствором
(20*Заднее колесо)

Фото D

- 24* Фиксирующие болты насадки скребка
- 25* Передняя прижимная планка насадки скребка
- 26* Передняя насадка скребка
- 27* Соединительный разъем всасывающей трубы
- 28* Крепежный штифт скребка
- 29* Задняя насадка скребка
- 30* Прижимная планка насадки скребка
- 31* Ручки демонтажа насадки скребка

Фото Е

- (M2 Панель управления с дисплеем)
- 32* Выключатель – кнопка Вкл./Выкл (ON/OFF):

Светодиодный индикатор горит = Вкл. ON
Светодиодный индикатор выключен = Выкл OFF

- 33* Нажимная кнопка активации мотора щётки: Светодиодный индикатор горит = рабочий режим
Светодиодный индикатор выключен = нерабочий режим
- 34* Нажимная кнопка активации всасывающего мотора: Светодиодный индикатор горит = рабочий режим
Светодиодный индикатор выключен = нерабочий режим
- 35* Автоматическая отцепка щетки: Светодиодный индикатор горит = рабочий режим
Светодиодный индикатор выключен = нерабочий режим
- 36* Световой индикатор заряда аккумуляторов
- 37* Зеленый светодиод: аккумулятор заряжен
- 38* Желтый светодиод: аккумулятор заряжен на 50%
- 39* Красный светодиод: аккумулятор разряжен

Фото F

- 40* фильтр отсоса
- 41* Отсек аккумуляторов для 12 В аккумуляторов
- 42* Схема подключения аккумулятора
- 43* поплавков

Фото G

- 44* Опора скребка
- 28* Крепежный штифт скребка

Фото H

- 45* Фиксирующая ручка скребка
- 27* Соединительный разъем всасывающей трубы
- 44* Опора скребка

Фото I

- 45* Фиксирующая ручка скребка
- 27* Соединительный разъем всасывающей трубы
- 44* Опора скребка

Фото L

- 44* Опора скребка

Фото M

- 24* Фиксирующие болты насадки скребка
- 29* Задняя насадка скребка
- 30* Прижимная планка насадки скребка
- 31* Ручки демонтажа насадки скребка

5.7 ЗАРЯДНОЕ УСТРОЙСТВО

Если находится в комплекте, то следует обратиться к соответствующему руководству.

5.8 КОНФИГУРАЦИЯ ИНДИКАТОРА РАЗРЯДКИ АККУМУЛЯТОРНЫХ БАТАРЕЙ

При покупке машины для мойки и сушки полов электронная плата настроена на работу от ГЕЛЕВОЙ батареи. Если предполагается использование свинцово-кислотного аккумулятора, необходимо выполнить следующее:

- Отверните 4 винта крышки электронной платы (Фото В-14*).
- Снимите колпачки плоских втычных соединителей белого провода.

5.9 КОМПЛЕКТУЮЩИЕ

Ваш поставщик может предоставить обновляемый список всех доступных комплектующих, таких как щётки, мягкие прокладки, диски и т. д.

6. ИНФОРМАЦИЯ ОБ УСТАНОВКЕ

6.1 ПОДГОТОВКА АККУМУЛЯТОРА

⚠ Технические характеристики аккумуляторов должны соответствовать данным, указанным в разделе технических данных. Использование аккумуляторов сторонних производителей может привести к серьезному повреждению машины или более частым зарядкам.

⚠ Во время установки или при выполнении любого типа обслуживания аккумулятора оператор должен использовать адекватные средства личной защиты для предотвращения несчастных случаев. Работать следует вдали от открытого огня, не допускайте короткого замыкания полюсов аккумулятора, не создавайте искр и не курите.

Аккумуляторы поставляются с полным комплектом раствора кислоты (для свинцово-кислотного типа аккумулятора) и готовы к использованию. В любом случае, выполняйте шаги, указанные в руководстве, поставляемом с аккумулятором, и тщательно соблюдайте инструкции по технике безопасности.

6.2 ПОДГОТОВКА И УСТАНОВКА АККУМУЛЯТОРА

⚠ Данные работы осуществляются квалифицированным персоналом. Убедитесь в том, что баки опустошены. В противном случае опустошите баки в соответствии с надлежащей инструкцией. (Фото В-17*)(Фото В-18*) Отсоедините разъём Anderson провода аккумулятора от разъёма Anderson провода машины. Всегда держите

разъёмы руками и не тяните за кабель.

⚠ Прикрепите проводку аккумулятора к аккумулятору, подключив клеммы на полюса, соответствующие их символам (красный провод "+", черный - "-")! Короткое замыкание аккумулятора может привести к взрыву.

После проверки того, что все элементы панели управления отключены "0", подключите разъём аккумулятора к разъёму машины.

Закройте крышку аккумулятора (опустив бак с собранной жидкостью) убедившись в том, что провода не будут повреждены.

6.3 КОНФИГУРАЦИЯ ЗАРЯДНОГО УСТРОЙСТВА АККУМУЛЯТОРНОЙ БАТАРЕИ

Должна выполняться только авторизованными Техническими специалистами. При покупке машины для мойки и сушки полов поставляемое зарядное устройство настроено для работы с ГЕЛЕВЫМИ батареями. Чтобы изменить настройки зарядного устройства обратитесь к руководству производителя.

6.4 ПОДГОТОВКА МАШИНЫ

⚠ До начала работы убедитесь в наличии защитной обуви с нескользящей подошвой, перчаток и любых других средств личной защиты, указанных в листах данных моющих средств или необходимых в текущих рабочих условиях.

⚠ Перед началом работ следует выполнить: Смотрите соответствующие разделы для получения подробного описания данных шагов:

Проверьте уровень заряда аккумулятора и, при необходимости, наличие заряда.

Установите диски со щётками или скребками (абразивными дисками), которые подходят для очищаемой поверхности.

Установите скребок и убедитесь в том, что он надёжно закреплён и подключён к всасывающему шлангу, а сушильные накладки не слишком изношены.

Убедитесь в том, что бак с собранной жидкостью опустошён. В противном случае опустошите его.

Проверьте и полностью заблокируйте выпуск раствора моющего средства.

Заполните бак с моющим раствором смесью чистой воды и беспенного моющего средства в адекватной концентрации через заднее отверстие.

☞ Во избежание рисков, ознакомьтесь с движениями машины, проводя пробные пуски в свободном, просторном помещении без препятствий.

Для получения наилучших результатов с точки зрения чистки и

срока службы эксплуатации следует выполнить следующие простые, но важные работы:

- Определите зоны работ, перемещая всевозможные препятствия с пути; если поверхность очень велика, следует работать в смежных и параллельных прямоугольных зонах.

- Выберите прямую траекторию работы и приступите к её выполнению, начиная с самой дальней зоны, стараясь не возвращаться в зоны, где уборка уже была проведена.

7. РАБОЧАЯ ИНФОРМАЦИЯ

7.1 ЗАРЯДКА АККУМУЛЯТОРА

Проверьте заряд аккумулятора согласно инструкциям, приведенным в надлежащем разделе.

Если машина оборудована **свинцово-кислотным аккумулятором**, то зарядку следует проводить исключительно в хорошо проветриваемом помещении. Приподнимите и снимите бак с собранной жидкостью.

☞ Выполните действия, указанные в руководстве по эксплуатации аккумулятора (смотрите раздел обслуживания аккумулятора).

Если машина оснащена гелевым аккумулятором (не требующим технического обслуживания), следуйте данным инструкциям.

Если машина оснащена **свинцово-кислотным аккумулятором**, то следует регулярно пользоваться плотномером для проверки жидкости элемента: при полной разрядке / зарядке одного или нескольких элементов, повреждении и последующем ремонте или замене аккумулятора (смотрите руководство по обслуживанию аккумулятора). Закройте пробку элемента и опустите бак. Всегда держите разъемы руками и не тяните за кабель.

Подключите разъем аккумулятора к разъёму машины.

7.2 СБОРКА И ДЕМОНТАЖ ЩЕТКИ

△ Никогда не работайте не убедившись, что щетка или чистящий диск с абразивным диском машины надежно установлен.

Для сборки:

Разместить щетку на полу;

Поднять скребок с помощью соответствующего рычага (Фото В-19*).

Взяться за рукоятку (Фото А-1*) и опираясь на нее, поднять переднюю часть машины, поворачивая ее с помощью задних колес (Фото С-20*); сверху установить щетку, убедившись, что фланцевая муфта щетки правильно размещена под металлическим соединением машины.

Включить машину с помощью (Фото Е-32*) главного выключателя на панели управления (Фото Е-13*).

Выбрать режим вращения щетки с помощью соответствующего переключателя (Фото Е-33*) и запустить вращение щетки, активируя рычаг управления (Фото А-2*); таким образом щетка подсоединяется автоматически.

Для установки чистящего диска выполнить те же действия.

△ Не допускать, чтобы длина щетинок щеток уменьшалась на менее, чем 1 см.

△ Не допускать, чтобы толщина абразивных дисков становилась менее 1 см.

Работа с использованием очень изношенных щеток и очень тонких абразивных дисков может привести к повреждению машины и пола.

Перед началом работы регулярно проверять степень износа этих деталей.

Для демонтажа и замены:

Поднять скребок с помощью соответствующего рычага (Фото В-19*).

Взяться за рукоятку (Фото А-1*) и опираясь на нее, поднять переднюю часть машины, поворачивая ее с помощью задних колес (Фото С-20*); Выбрать режим вращения щетки (Фото Е-33*) с помощью соответствующего переключателя ; и запустить вращение щетки, активируя рычаг управления (Фото А-2*);

отпустить рычаг управления для остановки вращения щетки;

таким образом щетка отсоединяется автоматически.

Для снятия чистящего диска выполнить те же действия.

7.3 ПЕРЕМЕЩЕНИЕ МАШИНЫ

Для перемещения машины в режиме нерабочей фазы, необходимо действовать следующим образом:

Выключить машину с главного выключателя (Фото Е-32) на панели управления.

Поднять скребок с помощью соответствующего рычага (Фото В-19*).

Взяться за рукоятку (Фото А-1*) и опираясь

на нее, поднять переднюю часть машины, поворачивая ее с помощью задних колес (Фото С-20*); Поддерживая машину в указанном состоянии, сдвинуть ее в требуемое направление подталкивая для выполнения работы или для размещения на стоянку.

7.4 СБОРКА СКРЕБКА

Опустите скребок посредством специального рычага (Фото В-19*).

Установить крепежные болты скребка (Фото G-28*) в отверстия на опоре скребка (Фото G-44*).

Зафиксировать скребок на опоре, привинтив две круглых ручки (Фото Н-45*) на крепежные болты скребка (Фото Н-28*).

Крепко вставить всасывающую трубу машины в соединительный разъем на корпусе скребка (Фото Н-27*).

7.5 ДЕМОНТАЖ СКРЕБКА

Опустите скребок посредством специального рычага (Фото В-19*).

Отсоединить всасывающую трубу от соединительного разъема на корпусе скребка (Фото I-27*).

Отвинтить две ручки (Фото I-45*).

Поднимите опору скребка (Фото L-40*).

Демонтируйте скребок.

7.6 ЗАМЕНА РЕЗИНОВОЙ НАСАДКИ СКРЕБКА

Отсоединить скребок от его опоры (см.7.5).

Полностью открутить ручки (Фото D-31*), снять прижимную планку насадки скребка (Фото D-30*)

Установить крепежные болты (Фото D-24*) и удалить переднюю прижимную планку (Фото D-25*); снять резиновые насадки с корпуса скребка, потянув за край.

Для замены резиновых насадок повторить процедуру в обратном порядке, начиная с передней насадки; заблокировать крепежные болты (Фото D-24*) зафиксировав их в соответствующих квадратных отверстиях на корпусе скребка.

Установить заднюю насадку (Фото D-29*) и прижимную планку (Фото D-30*), закрепив их с помощью ручек (Фото D-31*).

7.7 БРЫЗГОВИК - МОНТАЖ / ДЕМОНТАЖ

- Отверните 2 винта брызговика (Фото А-12*)
- Отверните винт буфера (Фото А-11*)
- Откройте крюк (Фото А-12*)
- Снимите брызговик.

7.8 КОМПЛЕКТУЮЩИЕ - МОНТАЖ

/ ДЕМОНТАЖ (ЩЁТКИ, МЯГКИЕ ПРОКЛАДКИ И АБРАЗИВНЫЕ ДИСКИ)

Никогда не используйте машину без щётки, мягких прокладок или абразивных дисков. Необходимо проверять правильность монтажа.

Сборка:

Убедитесь в том, что плита щётки поднята; в противном случае поднимите её, следуя инструкциям, расположенным в соответствующем разделе.

Проверьте, чтобы главный выключатель на панели управления был в выключенном положении "0".

Проведите щётки (или направляющие абразивного диска) вблизи соединений, под плитой щётки; поднимите их через центрирующий фланец и поворачивайте против направления вращения до щелчка. Не позволяйте длине щетины стать меньше 1 см.

Не позволяйте толщине абразивного диска стать меньше 1 см.

Чрезмерно изношенные щётки или абразивные диски могут повредить машину и пол.

Регулярно проверяйте износ этих деталей перед началом работы.

Демонтаж или замена:

Убедитесь в том, что плита щётки поднята; в противном случае поднимите её, следуя инструкциям, расположенным в соответствующем разделе.

Проверьте, чтобы главный выключатель на панели управления был в выключенном положении "0".

Удерживая щётки (или направляющие дисков) руками под плитой, поверните их в направлении вращения, опуская их для высвобождения из плиты.

7.9 НАПОЛНЕНИЕ И ОПОРОЖНЕНИЕ БАКА МОЮЩЕГО РАСТВОРА

☞ Температура воды или моющего раствора не должна превышать 50°C

☞ При каждом наполнении бака моющего раствора (Фото А-9*), обязательно обеспечить его необходимое предварительное опорожнение.

Для заполнения бака:

- Снимите пробку (Фото А-9*).
- Добавить необходимое количество химического вещества с учетом процентного соотношения (%), указанного поставщиком, и полной емкости бака, указанной в технологической карте изделия.

⚠ Использовать только продукты, которые подходят для половой поверхности и эффективно удаляют загрязнения.

- Добавить воду в отверстие для заполнения в передней части машины (**Фото А-9***).
Оставить пространство в 2 см между горловиной пробки и верхним уровнем жидкости. Не заполнять бак выше этого уровня!

 Машина была сконструирована для работы с биоразлагаемыми моющими средствами, не образующими пены и выпускаемыми специально для полумоечных машин. Использование других химических продуктов (таких как гипохлорит натрия, окислители, растворители и углеводороды) может привести к повреждению или поломке машины.

- Соблюдать требования техники безопасности, указанные в соответствующем разделе руководства и на упаковке моющего средства.

- Для получения полного перечня имеющихся в наличии подходящих моющих средств, рекомендуется обратиться к изготовителю машины.

 Всегда использовать только моющие средства, которые не образуют пену

- Не оставлять трубу подачи воды без присмотра и полностью вставлять его в бак, т.к. труба может сместиться и намочить чувствительные механизмы машины.

- Закрывать бак соответствующей губчатой пробкой.

-- Отверните пробку, расположенную в нижней части машины (**Фото С-23***), и подождите, пока жидкость полностью не сольется из бака.

- После опустошения прочно заверните сливную пробку.

7.10 ОПУСТОШЕНИЕ БАКА С СОБРАННОЙ ЖИДКОСТЬЮ

Грязную воду необходимо слить в соответствии с национальными нормативами.

Пользователь несёт полную ответственность за обеспечение соблюдения данных правил. После того как закончился моющий раствор, опорожняйте ёмкость бака с собранной жидкостью бака.

Бак с собранной жидкостью можно опустошать в любое время, даже на промежуточных этапах рабочего цикла.

 Всегда опустошайте бак с собранной жидкостью перед тем, как поднимать его, во избежание проблем со здоровьем у операторов и повреждения машины.

Объём бака с собранной жидкостью больше чем объём бака с моющим раствором и потенциально опасная ситуация для всасывающего мотора

не должна произойти. В любом случае предохранительный поплавок (**Фото F-43***) выключает всасывающий мотор при превышении уровня жидкости в баке с собранной жидкостью.

Если из баков начинает течь вода или пена надлежит оперативно выключить всасывающий мотор и опорожнить бак с собранной жидкостью.

Для опустошения бака:

Перевезти машину в место, подходящее для слива грязной воды, предпочтительно около туалета или канализационной трубы (в соответствии с государственными нормами и правилами по удалению отходов).

Выключите машину и Проверьте, чтобы главный выключатель на панели управления был в выключенном положении.

Отсоединить дренажный шланг от крюка (**Фото А-7***)(**Фото А-8***) и, держа его высоко, отвернуть заглушку.

Опустить дренажный шланг по направлению к выбранной дренажной точке.

Операция опустошения может быть быстро прервана в любой нужный момент простым поднятием дренажного шланга.

Проверить, сколько грязи все еще остается в баке и, если необходимо, промыть внутреннюю часть бака через смотровое отверстие.

После опустошения герметично закрыть шланг пробкой и повесить его на держатель позади машины.

 Пробка дренажного шланга должна быть герметичной, в противном случае потеря давления приведет к снижению эффективности сушки.

7.11 НАСТРОЙКА КОЛИЧЕСТВА МОЮЩЕГО РАСТВОРА.

Можно регулировать выходной поток моющего раствора посредством крана, расположенного

над щеточным блоком.

Установить рычаг регулировки потока моющего раствора в промежуточное положение между закрытием и максимальным открытием в соответствии с требуемым типом выполняемой очистки.



Кран закрыт



Кран частично открыт



Кран полностью открыт

7.12 УПРАВЛЕНИЕ МАШИНОЙ

Модель AC 230V

Подсоединить кабель питания к сети (Фото В-16*) с помощью удлинителя.

Активировать главный выключатель (Фото Е-32*) в положение ВКЛ.

Активировать переключатель питания щетки (Фото Е-33*).

△ щетка начнет вращаться только при воздействии рычага управления (Фото А-2*). С помощью соответствующего переключателя привести в действие систему всасывания (Фото Е-34*).

Открыть кран, повернув рычаг дозировки моющего раствора (Фото С-22*).

Опустить всасывающий блок с помощью рычага подъема скребка (Фото В-19*).

Выполнить мытье пола, продвигаясь медленно вперед, потянув рычаг управления (Фото А-2*) для активации щетки; при отпускании рычага управления вращение щетки останавливается через несколько секунд.

△ Перед тем как двигаться назад, не забыть поднять скребок с резиновой насадкой, чтобы избежать возможных поломок скребка.

Модель DC 12V

Проверить соединение аккумуляторного разъемы батареи, расположенное под баком утилизации (Фото В-17*). Активировать главный выключатель (Фото Е-32*) в положение ВКЛ. От встроенного зарядного устройства (Фото В-15*) проверить состояние зарядного устройства (Фото В-15*).

Активировать переключатель питания щетку

(Фото Е-33*)

△ щетка начнет вращаться только при воздействии рычага управления (Фото А-2*). С помощью соответствующего переключателя привести в действие систему всасывания (Фото Е-34*).

Открыть кран, повернув рычаг дозировки моющего раствора (Фото С-22*).

Опустить всасывающий блок с помощью рычага подъема скребка (Фото А-2*).

Выполнить мытье пола, продвигаясь медленно вперед, потянув рычаг управления (Фото 2 - А) для активации щетки; при отпускании рычага управления вращение щетки останавливается через несколько секунд.

△ Перед тем как двигаться назад, не забыть поднять скребок с резиновой насадкой, чтобы избежать возможных поломок скребка.

7.13 ТЕХНОЛОГИЯ РАБОТЫ

7.13.1 ПОДГОТОВКА И ПРЕДУПРЕЖДЕНИИ

удалите любые твердые остатки с очищаемой поверхности (с помощью подходящих инструментов, таких, как пылесосы, подметальные машины, и т. д.). В противном случае грязь может помешать работе скребка и снизить эффективность осушения.

Данная машина может управляться исключительно квалифицированным персоналом.

7.13.2 ПРОВЕРКА СОСТОЯНИЯ ЗАРЯДКИ АККУМУЛЯТОРНОЙ БАТАРЕИ

Ряд светодиодов, обозначающих состояние зарядки (Фото Е-36*), последовательно выключается по ходу разрядки батареи. Когда включается красный светодиод (Фото Е-39*), выключить двигатель щетки, перекрыть подачу моющего средства, прекратить выполнение работы и проследовать в помещение с зарядным устройством аккумуляторной батареи для зарядки.

△ Аккумуляторные батареи могут быть непоправимо повреждены, если остаточный заряд упадет до очень низкого уровня (см. руководство по эксплуатации аккумуля. батареи); не допускать разрядку батареи ниже безопасного уровня, выключая и включая машину ключом зажигания, или каким-либо другим способом.

7.13.3 НЕПОСРЕДСТВЕННАЯ МОЙКА ИЛИ ОЧИСТКА СЛАБОЗАГРЯЗНЕННЫХ ПОВЕРХНОСТЕЙ

Мойка и сушка за один проход. Подготовить машину к работе в соответствии с вышеприведенными указаниями и использовать ее, как описано в разделе 7.12.

☞ Никогда не использовать машину без моющего средства, так как это может привести к повреждению полового покрытия.

7.13.4 НЕПРЯМАЯ МОЙКА ИЛИ ОЧИСТКА СИЛЬНОЗАГРЯЗНЕННЫХ ПОВЕРХНОСТЕЙ

Мойка и сушка за несколько проходов. Подготовить машину к работе в соответствии с вышеописанными указаниями.

Первый этап:

Выполнить мойку, как описано в разделе

7.11, но без выполнения высушивания пола.

Дайте моющему раствору оказать воздействие на загрязненную поверхность в соответствии с инструкциями, приведенными в руководстве по использованию моющего средства.

Второй этап:

Продолжить, как указано в предыдущем разделе "Непосредственная Мойка" (7.13.3), чтобы продолжить высушивание пола.

☞ Никогда не использовать машину без моющего средства, так как это может привести к повреждению полового покрытия.

7.13.5 ОПЕРАЦИИ ПОСЛЕ ПРОМЫВКИ

Остановить подачу моющего средства.

После полного высыхания всех следов воды на поверхности, подождать несколько секунд, а затем поднять скребок с резиновой насадкой и отключить всасывающий двигатель.

Перевезти машину в подходящее место для опустошения баков; опустошить и почистить баки (см. параграф 7.10).

Отключить машину ключом зажигания и вынуть ключ из панели управления.

Если необходимо, зарядить аккумуляторную батарею (см. соответствующий параграф).

7.14 ОСОБЫЕ НОРМЫ ЭКСПЛУАТАЦИИ МОДЕЛИ АС 230V

Модель DC 12V можно использовать только в случае, если напряжение (вольтаж), указанное на табличке с техническими характеристиками, соответствует имеющемуся и если розетка имеет заземление.

Не повреждать кабель питания, не передавливать его и не дергать.

Не проезжать по кабелю питания на машине. Кабель может наматываться на движущиеся части, провоцируя тем самым короткое замыкание.

⚠ ВНИМАНИЕ! - Модель 36 E имеет детали с высоким напряжением, или по которым проходит ток, контакт с этими частями может привести к тяжелым травмам и даже смерти.

- Перед любой операцией на машине необходимо отсоединить ее от электрической сети.

- Никогда не трогать поврежденные или изношенные электрические кабели.

- Перед тем как проводить какие-либо работы с электропроводкой, необходимо выключить машину и отключить ее от розетки электрического тока.

- В случае обнаружения дефектов, трещин или других повреждений электрических кабелей, необходимо немедленно заменить их оригинальными запасными.

- Сетевые соединения должны быть защищены по меньшей мере от попадания воды.

- Для подсоединения машины к сети использовать только соответствующие нормам техники безопасности удлинители.

- Розетка, к которой подключена машина, должна быть снабжена устройством защитного отключения.

- Категорически запрещено использование машины вблизи бассейнов или водоемов.

⚠ ЧРЕЗВЫЧАЙНЫЕ СИТУАЦИИ

В случае чрезвычайных обстоятельств:

- Немедленно отключить машину от электросети.

- Срочно оказать пострадавшим первую помощь.

При несчастном случае машина не должна использоваться до прохождения проверки, которая может быть проведена авторизованным заводом-изготовителем техническим специалистом.

И Н Ф О Р М А Ц И Я П О Т Е Х О Б С Л У Ж И В А Н И Ю

☞ Проверьте, чтобы главный выключатель на панели управления был в выключенном положении и отсоединить аккумуляторную батарею от электропроводки машины (Фото В-17*)(Фото В-18*).

☞ Все работы с электрической системой и все работы по ремонту и техобслуживанию (в особенности те, которые подробно не описаны в данном руководстве) должны выполняться только специализированным техническим персоналом, специалистами в данной области, знающими правила техники безопасности.

Регулярное техобслуживание машины и строгое соблюдение инструкций завода-изготовителя являются наилучшей гарантией обеспечения ее высокой производительности и длительного срока службы.

8.1 БАКИ

Опустошить оба бака согласно описанию, приведенному в соответствующих параграфах. Удалить устойчивую грязь наполняя и сливая баки до фактического удаления всей грязи: использовать для этого промывочный шланг или подобное оборудование.

⚠ Горячая вода свыше 50°C, очиститель высокого давления или очень мощные струи промывочной воды могут повредить баки и машину.

Оставить крышки баков открытыми (только при неработающей машине), чтобы баки могли просохнуть во избежание образования неприятных запахов.

8.2 ФИЛЬТР МОЮЩЕГО РАСТВОРА

Для очистки фильтра моющего раствора, открутить пробку фильтра (Фото С-23*) и извлечь металлический сетчатый фильтрующий элемент.

После очистки, повторно установить сетчатый фильтрующий элемент в соответствующее гнездо и закрутить прозрачную пробку фильтра.

8.3 ВСАСЫВАЮЩАЯ ТРУБА

Отсоединить всасывающую трубу от скребка (Фото Н-27*).

На этом этапе можно промыть и очистить трубу от загрязнений.

Плотно вставить трубу в корпус скребка.

8.4 СКРЕБОК

⚠ Не брать за скребок незащищенными руками, использовать средства индивидуальной защиты, необходимые для выполнения работ.

Отсоединить скребок от машины и очистить его под проточной водой, используя губку или щетку.

Проверить эффективность и износ насадок, находящихся в контакте с полом. Эти насадки предназначены для снятия пленки моющего средства и воды с пола и для изоляции этой части поверхности и усиления действия двигателя всасывания: таким образом обеспечивается очень эффективное высушивание. Непрерывное выполнение работ такого рода приводит к закруглению или разрушению острых кромок насадок, что снижает эффективность сушки, поэтому необходимо производить замену насадок скребка.

Для замены изношенных насадок, следуйте инструкциям, приведенным в соответствующем разделе, перевернуть насадки, для использования еще не изношенных острых углов, или установить новые накладки.

8.5 КОМПЛЕКТУЮЩИЕ

Снять и очистить щетки или чистящие диски.

⚠ Убедиться в отсутствии посторонних предметов, таких как металлические детали, винты, стружка, веревки и т.д. во избежание повреждения пола и машины.

Убедиться в рабочем уровне плоскостности щеток (проверить наличие неравномерного износа щеток или абразивных дисков).

Использовать только комплектующие, рекомендуемые изготовителем: другие изделия могут привести к снижению безопасности при проведении работ.

8.6 КОРПУС МАШИНЫ

Для чистки внешних поверхностей машины необходимо использовать губку, мягкую ткань или мягкую щетку, если необходимо очистить трудноудаляемую грязь. Ударопрочная поверхность машины является шероховатой, чтобы сделать менее заметными царапины, появляющиеся во время использования; тем не менее, это не облегчает очистку трудно удаляемых пятен на поверхности.

Запрещено использование паровых машин, шлангов с проточной водой или очистителей высокого давления.

8.7 АККУМУЛЯТОРНЫЕ БАТАРЕИ

Свинцово-Кислотные аккумуляторные батареи Выполнять техобслуживание в соответствии с инструкциями изготовителя и всей информацией, выраженной в настоящем документе.

Оставленные открытыми (не полностью погруженными в кислотный раствор) пластины элементов быстро окисляются, что непоправимо ухудшает функциональность элемента.

Переполнение кислотного раствора может разъесть машину.

Использовать зарядное устройство, рекомендованное производителем, и, в любом случае, подходящее для типа заряжаемой аккумуляторной батареи.

Заряжать батареи в хорошо проветриваемых помещениях, поскольку присутствует определенная опасность взрыва!

Использование Гелевых аккумуляторных батарей или батарей без техобслуживания настоятельно рекомендуется.

Гелевые аккумуляторные батареи

Выполнять техобслуживание в соответствии с инструкциями изготовителя и всей информацией, указанной в настоящем документе.

Использовать только зарядное устройство, рекомендованные изготовителем.

8.8 РЕГУЛЯРНОЕ ОБСЛУЖИВАНИЕ

Для всех работ, описанных в таблице, имеются инструкции и подробные предупреждения в соответствующих разделах.

8.9 РЕКОМЕНДУЕМЫЕ ЗАПАСНЫЕ ЧАСТИ

Бесперывная эксплуатация машины с

наибольшей эффективностью гарантируется содержанием в наличие набора наиболее распространенных расходных материалов и регулярным техническим обслуживанием. Список данных запасных частей находится у поставщика

9. ТЕХНИЧЕСКИЙ ОСМОТР ВО ВРЕМЯ ЭКСПЛУАТАЦИИ

9.2 УСТРАНЕНИЕ ПРОБЛЕМ

Данные указания упрощают понимание причин некоторых проблем на основе определенных типов неисправностей. Тип меры по исправлению положения находится в соответствующих разделах.

ТЕХНИЧЕСКИЙ ОСМОТР ВО ВРЕМЯ ЭКСПЛУАТАЦИИ	При необходимости	После каждого использования	Еженедельно	Ежемесячно
Демонтаж и промывка скребка		X		
Опустошение бака с собранной жидкостью	X			
Опустошение и промывка чистой водой или дезинфекция бака с собранной жидкостью		X		
Зарядка аккумуляторов	X	X		
Проверка уровня кислоты в электроэлементах аккумулятора (если батареи требуют технического обслуживания)		X		
Снятие щёток и проверка их износа, наличия посторонних предметов или обмотавшихся ремней		X		
Проверка общего состояния машины		X		
Проверка тока всасывающего шланга			X	
Проверка износа режущей кромки скребка			X	
Чистка фильтра моющего раствора			X	
Чистка плиты щётки, опоры скребка и скребка				X
Проверка хода скребка				X
Смазка движущихся частей.				X
Проверка кабеля управления для открытия крана моющего раствора.				X
Уборка накипи с шлангов для воды.				X

9.2.1 МАШИНА НЕ РАБОТАЕТ

- ⊗ Разъём аккумулятора отключен или прикреплен к разъёму основной проводки ненадлежащим образом.
- ⊗ Соедините два разъёма.
- ⊗ Нажата аварийная кнопка.
- ⊗ Освободите кнопку прекращения работы.
- ⊗ Машина заряжается.
- ⊗ Завершите процесс зарядки.
- ⊗ Аккумуляторы разряжены.
- ⊗ Зарядите аккумуляторы
- ⊗ Перегорел главный предохранитель.
- ⊗ Замените его.
- ⊗ Плата управления перегрелась.
- ⊗ Проверьте рабочие ситуации, которые могли стать причиной неисправности (высокий уклон, и т. д.). Подождите 30 минут и попытайтесь не допускать подобных ситуаций. Если проблема не устранена, обратитесь в центр обслуживания.

9.2.2 МАШИНА НЕ ДВИЖЕТСЯ ВПЕРЁД

- ⊗ Неправильно нажаты 2 кнопки, расположенные под рулевым колесом (аварийный рычаг).
- ⊗ До конца нажмите на 2 кнопки, расположенные под рулевым колесом (аварийный рычаг).
- ⊗ Слишком крутой уклон.
- ⊗ Вручную переместите машину вверх.
- ⊗ Замените его.
- ⊗ Аккумуляторы разряжены.

9.2.3 ЩЁТКИ НЕ ВРАЩАЮТСЯ

- ⊗ Не выбран переключатель мотора щётки.
- ⊗ Нажмите данную кнопку для включения машины.
- ⊗ Сработал тепловой выключатель мотора щётки; мотор перегрелся.
- ⊗ Устранение неполадки (шнура или аналогичного предмета, затрудняющего движение, слишком неровная поверхность, и т. д.)
- ⊗ Реле мотора или мотор щётки неисправен.
- ⊗ Замените его.

9.2.4 НЕНАДЛЕЖАЩЕЕ КОЛИЧЕСТВО МОЮЩЕГО СРЕДСТВА

- ⊗ Бак с моющим раствором пуст.
- ⊗ Заполните бак с моющим раствором после опустошения бака с собранной жидкостью.
- ⊗ Щётки или машина остановились.
- ⊗ Активируйте щётки.
- ⊗ Регулировочный рычаг расхода

- ⊗ мощного раствора в нижнем положении.
- ⊗ Отрегулируйте расход моющего раствора по необходимости.
- ⊗ Фильтр бака с моющим раствором засорился.
- ⊗ Очистите фильтр.
- ⊗ Труба моющего раствора засорилась.
- ⊗ Прочистите трубу, удалив грязь.
- ⊗ Перегорел электромагнитный клапан на выходе.
- ⊗ Замените его.

9.2.5 НЕТ ВСАСЫВАНИЯ

- ⊗ Всасывающий шланг отсоединён от скребка.
- ⊗ Подключите его должным образом.
- ⊗ Засорён всасывающий шланг, труба скребка или смотровой люк. Очистите и удалите любые препятствия из трубы.
- ⊗ Всасывающий мотор выключен.
- ⊗ Активируйте его.
- ⊗ Бак с собранной жидкостью полон.
- ⊗ Опустошите его.
- ⊗ Всасывающий мотор не получает электрического питания или перегорел.
- ⊗ Проверьте соединения и, в подобном случае, замените мотор.

9.2.6 НЕДОСТАТОЧНАЯ СИЛА ВСАСЫВАНИЯ

- ⊗ Крышка бака с собранной жидкостью закрыта неправильно.
- ⊗ Закройте её надлежащим образом.
- ⊗ Бак с собранной жидкостью не закрыт надлежащим образом.
- ⊗ Закройте его надлежащим образом.
- ⊗ Засорён всасывающий шланг, труба скребка или смотровой люк.
- ⊗ Очистите и удалите любые препятствия из трубы.

9.2.7 МОТОР ЩЁТОК ИЛИ ВСАСЫВАЮЩИЙ МОТОР НЕ ВЫКЛЮЧАЮТСЯ

- ⊗ Неисправен переключатель реле.
- ⊗ Остановите машину, отключите основной источник питания и аккумулятор и свяжитесь с центром технического обслуживания.

9.2.8 СКРЕБОК РАБОТАЕТ НЕЭФФЕКТИВНО

- ⊗ Режущая кромка скребка изношена или покрыта грязью.
- ⊗ Замените или очистите его.
- ⊗ Некорректная регулировка скребка; наклон должен быть перпендикулярен оси движения.
- ⊗ Отрегулируйте скребок
- ⊗ Засорён всасывающий шланг, труба

скребка или смотровой люк.

☺ Очистите и удалите любые препятствия из трубы.

9.2.9 ЗАРЯДНОЕ УСТРОЙСТВО НЕ РАБОТАЕТ

☺ Зарядное устройство не включается.

☺ Проверьте подключение аккумулятора к зарядному устройству. Смотрите руководство зарядного устройства.

9.2.10 АККУМУЛЯТОР НЕ УДЕРЖИВАЕТ ЗАРЯД ИЛИ НЕ ЗАРЯЖАЕТСЯ

☺ В конце процесса зарядки аккумулятор заряжен неправильно (смотрите руководство производителя аккумулятора)

☺ Проверьте сообщение об ошибке зарядного устройства и проверьте отображаемые данные (смотрите руководство зарядного устройства).

☺ Аккумуляторы новые и не держат 100 % указанного заряда.

☺ Аккумулятор достигает максимальной производительности после 20 - 30 циклов полной зарядки.

☺ Электролит испарился и не покрывает полностью пластины.

☺ Проверьте руководство производителя аккумулятора.

☺ Существуют значительные различия в плотности между различными элементами.

☺ Замените поврежденный аккумулятор.

Всегда смотрите руководство производителя аккумулятора / зарядного устройства. Если в нем не содержится указания по решению проблемы, обратитесь в центр обслуживания.

Производитель НЕ МОЖЕТ решить неисправность аккумуляторов и зарядных устройств, которые не были предоставлены непосредственно.

10. УСЛОВИЯ ГАРАНТИИ

Все наше оборудование проходит этап строгих испытаний с выдачей гарантии, которая действительна в течение 12 месяцев и покрывает дефекты материалов или изготовления. Гарантия действительна с даты приобретения. Датой приобретения является дата, указанная в налоговой квитанции, выданной со стороны Дилера на момент поставки оборудования. Изготовитель обязуется бесплатно отремонтировать или заменить те части оборудования, которые в течение гарантийного периода указывают на дефекты

производства. Сомнительные дефекты материалов или изготовления должны детально рассматриваться в нашем Центре Технической Поддержки или на нашем производстве для определения возмещения по гарантии. Настоящая гарантия не распространяется в результате: случайных повреждений при транспортировке, отсутствия или несоответствующего техобслуживания, неправильного или ненадлежащего использования и установки, несоблюдения предупреждений в инструкциях по эксплуатации, и в любом случае при наличии условий, выходящих за пределы стандартных условий эксплуатации или использования настоящего оборудования. Ремонт машины должен производиться в сервисном центре с полным комплектом оригинальных комплектующих и с документами доказательства приобретения; гарантия недействительна в случае выполнения ремонта или вскрытия машины третьими лицами; неспособность предоставить оригинал документа приобретения (хорошо читаемый и полностью заполненный) со стороны пользователя или невозможность восстановления серийных номеров на раме машины приводит к аннулированию гарантии. Замена оборудования и расширение гарантийных обязательств в результате поломки исключены из настоящей гарантии. Ремонт выполняется в одном из наших Авторизованных Центров Технической Поддержки или в мастерской нашего предприятия; оборудование должно пересылаться на условиях Франко-завод, то есть с учетом затрат и ответственности за транспортировку со стороны пользователя. Гарантия не распространяется на очистку функционирующих деталей машины, любые вмешательства по периодическому техобслуживанию, ремонту или замене деталей, подверженных естественному износу. Изготовитель не несет никакой ответственности за любой ущерб лицам или имуществу, вызванный несоблюдением инструкций по установке или в результате неправильной эксплуатации оборудования.

10.1 УТИЛИЗАЦИЯ

 Закон (в соответствии с директивой ЕС 2012/19/EU по отходам электрического и электронного оборудования и национальных законов государств-членов ЕС, которые разработали эту директиву) запрещает владельцу электрического или электронного прибора уничтожение этого продук-

та или его электрических/электронных частей в качестве твердых городских бытовых отходов и обязывает его сдавать эти отходы в специализированные центры. Можно сдать продукт непосредственно дистрибьютору взамен нового эквивалентного продукта. Выброс продукта в окружающую среду может нанести серьезный ущерб самой среде и здоровью человека.

На рисунке изображен контейнер для муниципальных отходов; строго запрещается выбрасывать аппарат в эти контейнеры. Несоблюдение руководящей директивы 2012/19/EU и исполнительных декретов различных стран Сообщества подлежит административному наказанию.

LpA 71,23 dB(A)

- IT** Livello pressione acustica
- EN** Acoustic pressure
- FR** Niveau de pression acoustique
- DE** Schalldruckpegel
- ES** Nivel de ruido
- RU** Уровень звукового давления
- NL** Geluidsdrukniveau
- NO** Akustisk trykknivå
- DA** Akustisk trykknivå
- TR** Ses basınç seviyesi
- CS** Hladina akustického tlaku
- SK** Úroveň akustického tlaku

LwA 79 dB(A)

K (uncertainty) ±dB (A)

- Livello di potenza sonora misurato
- Acoustic power measured
- Niveau du puissance sonore mesuré
- Abgemessenes Schalleistungsniveau
- Nivel de potencia acústica medurado
- Акустическая измеренная мощность
- Geluidsdrukniveau LwA gemeten
- Lydeffekt, målt
- Målt lydeffektniveau
- Ölçülen akustik güç seviyesi
- Naměřena hladina akustického výkonu
- Naměřena hladina akustického výkonu

LwA 80 dB(A)

- Livello di potenza sonora garantito
- Acoustic power granted
- Niveau du puissance sonore garanti
- Garantiertes Schalleistungsniveau
- Nivel de potencia acústica garantido
- Акустическая мощность предоставлено
- Geluidsdrukniveau LwA gegarandeerd
- Lydeffekt, garantert
- Garanteret lydeffektniveau
- Garanti edilen akustik güç seviyesi
- Zaručená hladina akustického výkonu
- Zaručená hladina akustického výkonu

IT Vibrazioni trasmesse all'utilizzatore**EN** Vibrations**FR** Vibrations transmises à l'utilisateur**DE** Effektivbeschleunigung Vibrationswert**ES** Vibraciones transmitidas al usuario**RU** Вибрация, передаваемые пользователю**NL** Op de gebruiker overgebrachte trillingen**NO** Effektiv akselerasjon hånd-arm vibrasjonsverdi**DA** Vibrationsniveau, førerens arm**TR** Kullanıcıya aktarılan titreşimler**CS** Vibrace přenášené na uživatele**SK** Vibrácie prenášané na užívateľa**0,26 m/s²** sul volante**0,26 m/s²** on steering wheel**0,26 m/s²** sur le volant de direction**0,26 m/s²** am Steuer**0,26 m/s²** sobre el volante**0,26 m/s²** на рулевом колесе**0,26 m/s²** op het stuurwiel**0,26 m/s²** styret**0,26 m/s²** cykelstyr**0,26 m/s²** direksiyonda**0,26 m/s²** řídítka**0,26 m/s²** riadidlá

IT DICHIARAZIONE CE/EU DI CONFORMITÀ
EN CE/EU DECLARATION OF CONFORMITY
FR DECLARATION DE CONFORMITÉ CE/EU
DE CE/EU-ERKLÄRUNGSBESCHEINIGUNG
ES DECLARACIÓN DE CONFORMIDAD CE/EU
PT DECLARAÇÃO DE CONFORMIDADE CE/EU
RU ЗАЯВЛЕНИЕ О СООТВЕТСТВИИ ТРЕБОВАНИЯМ CE/EU

NL VERKLARING VAN CE/EU CONFORMITEIT
NO CE/EU KONFORMITETS ERKLÆRING
DA CE/EU-OVERENSSTEMMELSESERKLÆRING
TR UYGUNLUK BEYANI CE/EU
PL CE/EU DEKLARACJA ZGODNOŚCI
CS CE/EU PROHLÁŠENÍ O SHODĚ
SK CE/EU-VYHLÁSENIE O ZHODE

LAVORWASH S.p.a. Via J.F.Kennedy, 12 - 46020 Pegognaga (MN) ITALY

IT Dichiaro sotto la propria responsabilità che la macchina:
EN Declares under its responsibility that the machine:
FR Atteste sous sa responsabilité que la machine:
DE Erklärt unter der eigenen Verantwortung dass die Maschine:
ES Declara bajo su propia responsabilidad que la máquina:
RU заявляем с исключительной ответственностью, что машина:
NL Verklaart onder zijn eigen verantwoordelijkheid dat de machine:

NO forsikrer under eget ansvar at maskinen:
NO forsikrer under eget ansvar at maskinen:
DA Erklærer, under eget ansvar, at maskinen:
TR Kendi sorumluluğu altında aşağıdaki makinenin:
PL Oświadczam na własną odpowiedzialność, że urządzenie:
CS Na vlastní zodpovědnost prohlašuje, že přístroj:
SK Prehlasuje na vlastnú zodpovednosť, že stroj:

IT **PRODOTTO:** LAVASCIUGAPAVIMENTI
EN **PRODUCT:** FLOOR SCRUBBER
FR **PRODUIT:** AUTOLAVEUSE
DE **PRODUKT:** SCHEUERSAUGMASCHINE
ES **PRODUCTO:** FREGADORA
RU **АППАРАТ:** ПОЛОМОЕЧНЫЕ МАШИНЫ
NL **PRODUKT:** SCHROBAUTOMAAT
NO **PRODUKT:** GULVSKUREMASKIN
DA **PRODUKT:** GULVVASKEMASKINEN
TR **ÜRÜN:** ZEMİN YIKAMA VE VAKUMLAMA MAKİNESİ
PL **PRODUKT:** AUTOMAT MYJĄCY
CS **VÝROBEK:** PODLAHOVÝ MYČÍ STROJ
SK **PRODUKT:** PODLAHOVÉ OTÁČKY

MODELLO- TIPO:
MODEL- TYPE: P85.0639
MODELE-TYPE:
MODELL-TYP:
MODELLO- TIPO:
МОДЕЛЬ-ТИП:
MODEL- TYPE:
MODELL TYPE:
MODEL-TYPE:
MODEL-TÍP:
MODEL-TYPU:
MODELO-TIPO:
MODEL- TYP:



IT è conforme alle direttive CE/EU e loro successive modificazioni, ed alle norme EN:
EN complies with directives CE/EU, and subsequent modifications, and the standards EN:
FR est conforme aux directives CE/EU et aux modifications successives ainsi qu'aux normes EN:
DE den Richtlinien CE/EU, den nachfolgenden Änderungen sowie den Normen EN:
ES está en conformidad con las directivas CE/EU y sus sucesivas modificaciones y también con la norma EN:
RU соответствует требованиям директив CE/EU и последующих модификаций, EN и стандартам, и последующих модификаций.
NL in overeenstemming is met de Richtlijnen CE/EU en latere wijzigingen daarop en de normen EN:
NO er i overensstemmelse med direktivene CE/EU, og senere endringer, samt med standardene og senere endringer:
DA Stemmer overens med direktiverne og deres efterfølgende ændringer CE/EU, og med standarderne, og Deres efterfølgende ændringer.
TR aşağıdaki CE/EU Direktifleri ile müteakip değışikliklerine ve EN normlarına uygun olduğunu beyan eder:
PL jest zgodny z dyrektywami CE/UE i ich późniejszymi zmianami, oraz z normami EN i ich późniejszymi zmianami.
CS Je v souladu se směrnicemi jejich následnými novelizacemi a normami CE/EU, a jejich následnými novelizacemi.
SK Prístroj je definován č. 27 přílohy I. Proces hodnocení shody podle přílohy V.

2006/42/EC	EN 60335-1	EN 55014-1:2006+A1:2009+A2:2011
2014/35/EU	EN 60335-2-72	EN 55014-2:1997+AC:1997+A1:2001+A2:2008
2014/30/EU	EN 62233:2008	EN 61000-3-2:2014.
2011/65/EU		EN 61000-3-3:2013.
		EN 12100:2010

IT Il fascicolo tecnico si trova presso
EN Technical booklet at
FR Dossier technique auprès de:
DE Das technische Aktenbündel befindet sich bei
ES El manual técnico se encuentra en:
RU Техдокументация зарегистрирована:
NL Technisch dossier bij:
NO File thecniqne fra:
DA Det tekniske dossier findes hos
TR Teknik dosyanın bulunduđu yeri:
PL Dokumentacja techniczna znajduje się w firmie
CS Technická dokumentace se nachází ve firmě
SK Technická dokumentace se nachází ve firmě

LAVORWASH S.p.a.
Via J.F.Kennedy, 12 - 46020 Pegognaga (MN) ITALY

IT Direttore generale Pegognaga,05/06/2017
EN General manager
FR Directeur général
DE Generaldirektor
ES Director general
RU Генеральный Директор:
NL Algemeen directeur
NO Administrerende direktør
DA Generaldirektør
TR Genel müdür
PL Dyrektor główny
CS Generální ředitel
SK Generálny rieditel



Giancarlo Lanfredi